

MEMÓRIAS DE CÁLCULO			
<b>NÚMERO:</b>	00000032	<b>DATA :</b>	13/06/2024
<b>PROponente:</b>	SÃO LOURENÇO DA MATA	<b>BDI :</b>	22,12%
<b>GESTOR / AÇÃO:</b>	SECRETÁRIA DE INFRAESTRUTURA - DIRETORIA DE OBRAS	<b>FONTE</b>	<b>VERSÃO</b>
<b>OBJETO:</b>	CONTRATAÇÃO DE EMPRESA DE ENGENHARIA PARA EXECUÇÃO DE CAPEAMENTO ASFÁLTICO DE DIVERSAS RUAS NO MUNICÍPIO DE SÃO LOURENÇO DA MATA/PE.	COMPESA	2023.2 SEM DESONERAÇÃO
<b>ENDEREÇO DA OBRA:</b>	DIVERSAS RUAS NO MUNICÍPIO	EMOP	2024/04
<b>REVISÃO:</b>	OO1	ORSE	2024/04
<b>DATA:</b>	06/2024	SICRO	2024/01
<b>TIPO:</b>	NÃO DESONERADO	SINAPI	2024/03 SEM DESONERAÇÃO
		Composiçãoe	PROPRIA
			HORA
			MES
			-
			-
			112,54%
			70,11%
			-
			113,98%
			70,00%
			0,00%
			0,00%

	COMPR	QUANT	QTD
COMPR*QUANT	176,980	4,000	707,92
			707,92



54.2.2. CP-73916/002-PMSLM PLACA ESMALTADA PARA IDENTIFICAÇÃO NR DE RUA, DIMENSÕES 45X25CM (UN)

	UNIDADE	QTD
UNIDADE	1,000	1,00
		1,00

55. RUA 05, PARQUE CAPIBARIBE:

55.1. CAPEAMENTO ASFÁLTICO

55.1.1. CP-4011212-PMSLM Varredura da superfície para execução de revestimento asfáltico (m<sup>2</sup>)

	COMPR	LARG	QTD
COMPR*LARG	96,980	5,500	533,39
			533,39

55.1.2. CP-96402-PMSLM EXECUÇÃO DE PINTURA DE LIGAÇÃO COM EMULSÃO ASFÁLTICA RR-2C. AF\_11/2019 (M2)

	COMPR	LARG	QTD
COMPR*LARG	96,980	5,500	533,39
			533,39

55.1.3. COMP-80213139 EMULSAO ASFALTICA CATIONICA RR-1C PARA USO EM PAVIMENTACAO ASFALTICA (KG)

	M2	COEF	QTD
M2*COEF	533,390	0,500	266,69
			266,69

55.1.4. CP-95995-PMSLM EXECUÇÃO DE PAVIMENTO COM APLICAÇÃO DE CONCRETO ASFÁLTICO, CAMADA DE ROLAMENTO - EXCLUSIVE CARGA E TRANSPORTE. AF\_11/2019 (M3)

	COMPR	LARG	ALTURA	QTD
COMPR*LARG*ALTUR A	96,980	5,500	0,050	26,67
				26,66

55.1.5. 00001518 CONCRETO BETUMINOSO USINADO A QUENTE (CBUQ) PARA PAVIMENTACAO ASFALTICA, PADRAO DNIT, FAIXA C, COM CAP 50/70 - AQUISICAO POSTO USINA (T)

	VOL	COEF	QTD
VOL*COEF	26,660	2,456	65,48
			65,47

55.1.6. 95878 TRANSPORTE COM CAMINHÃO BASCULANTE DE 10 M<sup>3</sup>, EM VIA URBANA PAVIMENTADA, DMT ATÉ 30 KM (UNIDADE: TXKM). AF\_07/2020 (TXKM)

	T	KM	QTD
T*KM	65,470	30,000	1.964,10
			1.964,10

*Minicibus*

MEMÓRIAS DE CÁLCULO						
	NÚMERO:	00000032	DATA : 13/06/2024			
	PROponente:	SÃO LOURENÇO DA MATA	BDI : 22,12%			
	Gestor / Ação:	SECRETÁRIA DE INFRAESTRUTURA - DIRETORIA DE OBRAS	COMPESA	2023.2 SEM DESONERAÇÃO	-	-
	Objeto:	CONTRATAÇÃO DE EMPRESA DE ENGENHARIA PARA EXECUÇÃO DE CAPEAMENTO ASFÁLTICO DE DIVERSAS RUAS NO MUNICÍPIO DE SÃO LOURENÇO DA MATA/PE.	EMOP	2024/04	-	-
	Endereço da Obra:	DIVERSAS RUAS NO MUNICÍPIO	ORSE	2024/04	112,54%	70,11%
	Revisão:	OO1	SICRO	2024/01	-	-
	Data:	06/2024	SINAPI	2024/03 SEM DESONERAÇÃO	113,98%	70,00%
	Tipo:	NÃO DESONERADO	Composição	PRÓPRIA	0,00%	0,00%



## 55.2. SINALIZAÇÃO

55.2.1. 102512 PINTURA DE EIXO VIÁRIO SOBRE ASFALTO COM TINTA RETRORREFLETIVA A BASE DE RESINA ACRÍLICA COM MICROESFERAS DE VIDRO, APLICAÇÃO MECÂNICA COM DEMARCADORA AUTOPROPELIDA. AF\_05/2021 (M)

	COMPR	QUANT	QTD
COMPR*QUANT	96,980	4,000	387,92
			387,92

55.2.2. CP-73916/002-PMSLM PLACA ESMALTADA PARA IDENTIFICAÇÃO NR DE RUA, DIMENSÕES 45X25CM (UN)

	UNIDADE	QTD
UNIDADE	1,000	1,00
		1,00

56. RUA 23, PARQUE CAPIBARIBE:

56.1. CAPEAMENTO ASFÁLTICO

56.1.1. CP-4011212-PMSLM Varredura da superfície para execução de revestimento asfáltico (m<sup>2</sup>)

	COMPR	LARG	QTD
COMPR*LARG	343,000	5,200	1.783,60
			1.783,60

56.1.2. CP-96402-PMSLM EXECUÇÃO DE PINTURA DE LIGAÇÃO COM EMULSÃO ASFÁLTICA RR-2C. AF\_11/2019 (M2)

	COMPR	LARG	QTD
COMPR*LARG	343,000	5,200	1.783,60
			1.783,60

56.1.3. COMP-80213139 EMULSAO ASFALTICA CATIONICA RR-1C PARA USO EM PAVIMENTACAO ASFALTICA (KG)

	M2	COEF	QTD
M2*COEF	1.783,600	0,500	891,80
			891,80

56.1.4. CP-95995-PMSLM EXECUÇÃO DE PAVIMENTO COM APLICAÇÃO DE CONCRETO ASFÁLTICO, CAMADA DE ROLAMENTO - EXCLUSIVE CARGA E TRANSPORTE. AF\_11/2019 (M3)

	COMPR	LARG	ALTURA	QTD
COMPR*LARG*ALTUR A	343,000	5,200	0,050	89,18
				89,18

56.1.5. 00001518 CONCRETO BETUMINOSO USINADO A QUENTE (CBUQ) PARA PAVIMENTACAO ASFALTICA, PADRAO DNIT, FAIXA C, COM CAP 50/70 - AQUISICAO POSTO USINA (T)

	VOL	COEF	QTD
VOL*COEF	89,180	2,456	219,03
			219,02

*Minicibus*

56.1.6. 95878 TRANSPORTE COM CAMINHÃO BASCULANTE DE 10 M<sup>3</sup>, EM VIA URBANA

MEMÓRIAS DE CÁLCULO				
	NÚMERO:	00000032	DATA : 13/06/2024	
	PROponente:	SÃO LOURENÇO DA MATA	BDI : 22,12%	
	Gestor / Ação:	SECRETÁRIA DE INFRAESTRUTURA - DIRETORIA DE OBRAS	COMPESA	2023.2 SEM DESONERAÇÃO
	Objeto:	CONTRATAÇÃO DE EMPRESA DE ENGENHARIA PARA EXECUÇÃO DE CAPEAMENTO ASFÁLTICO DE DIVERSAS RUAS NO MUNICÍPIO DE SÃO LOURENÇO DA MATA/PE.	EMOP	2024/04
	Endereço da Obra:	DIVERSAS RUAS NO MUNICÍPIO	ORSE	2024/04
	Revisão:	001	SICRO	2024/01
	Data:	06/2024	SINAPI	2024/03 SEM DESONERAÇÃO
	Tipo:	NÃO DESONERADO	Composição	PRÓPRIA
			HORA	MES
			-	-
			-	-
			112,54%	70,11%
			-	-
			113,98%	70,00%
			0,00%	0,00%



PAVIMENTADA, DMT ATÉ 30 KM (UNIDADE: TXKM). AF\_07/2020 (TXKM)

	T	KM	QTD
T*KM	219,020	30,000	6.570,60
			6.570,60

### 56.2. SINALIZAÇÃO

56.2.1. 102512 PINTURA DE EIXO VIÁRIO SOBRE ASFALTO COM TINTA RETRORREFLETIVA A BASE DE RESINA ACRÍLICA COM MICROESFERAS DE VIDRO, APLICAÇÃO MECÂNICA COM DEMARCADORA AUTOPROPELIDA. AF\_05/2021 (M)

	COMPR	QUANT	QTD
COMPR*QUANT	343,000	4,000	1.372,00
			1.372,00

56.2.2. CP-73916/002-PMSLM PLACA ESMALTADA PARA IDENTIFICAÇÃO NR DE RUA, DIMENSÕES 45X25CM (UN)

	UNIDADE	QTD
UNIDADE	2,000	2,00
		2,00

56.2.3. 5213417 Placa em aço nº 16 galvanizado com película retrorrefletiva tipo I + III - confecção (m²)

	COMPR	LARG	ALTUR	QUANT	QTD
Placa de Sinalização de L = 0,50m	0,250	0,250	3,140	2,000	0,39
Placa de Lombada	0,500	1,000	0,850	2,000	0,85
					1,24

56.2.4. 103694 FORNECIMENTO E INSTALAÇÃO DE SUPORTE DE MADEIRA PARA PLACAS DE SINALIZAÇÃO, EM SOLO, COM H= DE 2,5 M E SEÇÃO DE 7,5 X 7,5 CM. AF\_03/2022 (UN)

	UNIDADE	QTD
UNIDADE	2,000	2,00
		2,00

### 57. RUA 57, PARQUE CAPIBARIBE:

#### 57.1. CAPEAMENTO ASFÁLTICO

57.1.1. CP-4011212-PMSLM Varredura da superfície para execução de revestimento asfáltico (m²)

	COMPR	LARG	QTD
COMPR*LARG	46,000	5,500	253,00
			253,00

57.1.2. CP-96402-PMSLM EXECUÇÃO DE PINTURA DE LIGAÇÃO COM EMULSÃO ASFÁLTICA RR-2C. AF\_11/2019 (M2)

	COMPR	LARG	QTD
COMPR*LARG	46,000	5,500	253,00
			253,00

*Handwritten signature*

MEMÓRIAS DE CÁLCULO																															
	NÚMERO:	00000032	DATA : 13/06/2024 BDI : 22,12%																												
	PROponente:	SÃO LOURENÇO DA MATA	<table border="1"> <thead> <tr> <th>FONTE</th> <th>VERSÃO</th> <th>HORA</th> <th>MES</th> </tr> </thead> <tbody> <tr> <td>COMPESA</td> <td>2023.2 SEM DESONERAÇÃO</td> <td>-</td> <td>-</td> </tr> <tr> <td>EMOP</td> <td>2024/04</td> <td>-</td> <td>-</td> </tr> <tr> <td>ORSE</td> <td>2024/04</td> <td>112,54%</td> <td>70,11%</td> </tr> <tr> <td>SICRO</td> <td>2024/01</td> <td>-</td> <td>-</td> </tr> <tr> <td>SINAPI</td> <td>2024/03 SEM DESONERAÇÃO</td> <td>113,98%</td> <td>70,00%</td> </tr> <tr> <td>Composição</td> <td>PRÓPRIA</td> <td>0,00%</td> <td>0,00%</td> </tr> </tbody> </table>	FONTE	VERSÃO	HORA	MES	COMPESA	2023.2 SEM DESONERAÇÃO	-	-	EMOP	2024/04	-	-	ORSE	2024/04	112,54%	70,11%	SICRO	2024/01	-	-	SINAPI	2024/03 SEM DESONERAÇÃO	113,98%	70,00%	Composição	PRÓPRIA	0,00%	0,00%
FONTE	VERSÃO	HORA	MES																												
COMPESA	2023.2 SEM DESONERAÇÃO	-	-																												
EMOP	2024/04	-	-																												
ORSE	2024/04	112,54%	70,11%																												
SICRO	2024/01	-	-																												
SINAPI	2024/03 SEM DESONERAÇÃO	113,98%	70,00%																												
Composição	PRÓPRIA	0,00%	0,00%																												
	GESTOR / AÇÃO:	SECRETÁRIA DE INFRAESTRUTURA - DIRETORIA DE OBRAS																													
	OBJETO:	CONTRATAÇÃO DE EMPRESA DE ENGENHARIA PARA EXECUÇÃO DE CAPEAMENTO ASFÁLTICO DE DIVERSAS RUAS NO MUNICÍPIO DE SÃO LOURENÇO DA MATA/PE.																													
	ENDEREÇO DA OBRA:	DIVERSAS RUAS NO MUNICÍPIO																													
	REVISÃO:	001																													
	DATA:	06/2024																													
	TIPO:	NÃO DESONERADO																													



57.1.3. COMP-80213139 EMULSAO ASFALTICA CATIONICA RR-1C PARA USO EM PAVIMENTACAO ASFALTICA (KG)

	M2	COEF	QTD
M2*COEF	253,000	0,500	126,50
			126,50

57.1.4. CP-95995-PMSLM EXECUÇÃO DE PAVIMENTO COM APLICAÇÃO DE CONCRETO ASFÁLTICO, CAMADA DE ROLAMENTO - EXCLUSIVE CARGA E TRANSPORTE. AF\_11/2019 (M3)

	COMPR	LARG	ALTURA	QTD
COMPR*LARG*ALTURA	46,000	5,500	0,050	12,65
				12,65

57.1.5. 00001518 CONCRETO BETUMINOSO USINADO A QUENTE (CBUQ) PARA PAVIMENTACAO ASFALTICA, PADRAO DNIT, FAIXA C, COM CAP 50/70 - AQUISICAO POSTO USINA (T)

	VOL	COEF	QTD
VOL*COEF	12,650	2,456	31,07
			31,06

57.1.6. 95878 TRANSPORTE COM CAMINHÃO BASCULANTE DE 10 M³, EM VIA URBANA PAVIMENTADA, DMT ATÉ 30 KM (UNIDADE: TXKM). AF\_07/2020 (TXKM)

	T	KM	QTD
T*KM	31,060	30,000	931,80
			931,80

57.2. SINALIZAÇÃO

57.2.1. 102512 PINTURA DE EIXO VIÁRIO SOBRE ASFALTO COM TINTA RETRORREFLETIVA A BASE DE RESINA ACRÍLICA COM MICROESFERAS DE VIDRO, APLICAÇÃO MECÂNICA COM DEMARCADORA AUTOPROPELIDA. AF\_05/2021 (M)

	COMPR	QUANT	QTD
COMPR*QUANT	46,000	2,000	92,00
			92,00

57.2.2. CP-73916/002-PMSLM PLACA ESMALTADA PARA IDENTIFICAÇÃO NR DE RUA, DIMENSÕES 45X25CM (UN)

	UNIDADE	QTD
UNIDADE	2,000	2,00
		2,00

57.2.3. 5213417 Placa em aço nº 16 galvanizado com película retrorrefletiva tipo I + III - confecção (m²)

	COMPR	LARG	ALTUR	QUANT	QTD
Placa de Sinalização de L = 0,50m	0,250	0,250	3,140	2,000	0,39
Placa de Lombada	0,500	1,000	0,850	2,000	0,85
					1,24

*Kimilub*

57.2.4. 103694 FORNECIMENTO E INSTALAÇÃO DE SUPORTE DE MADEIRA PARA PLACAS DE SINALIZAÇÃO, EM SOLO, COM H= DE 2,5 M E SEÇÃO DE 7,5 X 7,5 CM. AF\_03/2022 (UN)

MEMÓRIAS DE CÁLCULO																															
	NÚMERO:	00000032	DATA : 13/06/2024																												
	PROPONENTE:	SÃO LOURENÇO DA MATA	BDI : 22,12%																												
	GESTOR / AÇÃO:	SECRETÁRIA DE INFRAESTRUTURA - DIRETORIA DE OBRAS	<table border="1"> <thead> <tr> <th>FONTE</th> <th>VERSÃO</th> <th>HORA</th> <th>MES</th> </tr> </thead> <tbody> <tr> <td>COMPESA</td> <td>2023.2 SEM DESONERAÇÃO</td> <td>-</td> <td>-</td> </tr> <tr> <td>EMOP</td> <td>2024/04</td> <td>-</td> <td>-</td> </tr> <tr> <td>ORSE</td> <td>2024/04</td> <td>112,54%</td> <td>70,11%</td> </tr> <tr> <td>SICRO</td> <td>2024/01</td> <td>-</td> <td>-</td> </tr> <tr> <td>SINAPI</td> <td>2024/03 SEM DESONERAÇÃO</td> <td>113,98%</td> <td>70,00%</td> </tr> <tr> <td>Composição</td> <td>PRÓPRIA</td> <td>0,00%</td> <td>0,00%</td> </tr> </tbody> </table>	FONTE	VERSÃO	HORA	MES	COMPESA	2023.2 SEM DESONERAÇÃO	-	-	EMOP	2024/04	-	-	ORSE	2024/04	112,54%	70,11%	SICRO	2024/01	-	-	SINAPI	2024/03 SEM DESONERAÇÃO	113,98%	70,00%	Composição	PRÓPRIA	0,00%	0,00%
FONTE	VERSÃO	HORA	MES																												
COMPESA	2023.2 SEM DESONERAÇÃO	-	-																												
EMOP	2024/04	-	-																												
ORSE	2024/04	112,54%	70,11%																												
SICRO	2024/01	-	-																												
SINAPI	2024/03 SEM DESONERAÇÃO	113,98%	70,00%																												
Composição	PRÓPRIA	0,00%	0,00%																												
	OBJETO:	CONTRATAÇÃO DE EMPRESA DE ENGENHARIA PARA EXECUÇÃO DE CAPEAMENTO ASFÁLTICO DE DIVERSAS RUAS NO MUNICÍPIO DE SÃO LOURENÇO DA MATA/PE.																													
	ENDEREÇO DA OBRA:	DIVERSAS RUAS NO MUNICÍPIO																													
	REVISÃO:	001																													
	DATA:	06/2024																													
	TIPO:	NÃO DESONERADO																													



	UNIDADE	QTD
	UNIDADE	2,000
		2,00

58. RUA 67, PARQUE CAPIBARIBE:

58.1. CAPEAMENTO ASFÁLTICO

58.1.1. CP-4011212-PMSLM Varredura da superfície para execução de revestimento asfáltico (m²)

	COMPR	LARG	QTD
	COMPR*LARG	190,000	4,400
			836,00

58.1.2. CP-96402-PMSLM EXECUÇÃO DE PINTURA DE LIGAÇÃO COM EMULSÃO ASFÁLTICA RR-2C. AF\_11/2019 (M2)

	COMPR	LARG	QTD
	COMPR*LARG	190,000	4,400
			836,00

58.1.3. COMP-80213139 EMULSAO ASFALTICA CATIONICA RR-1C PARA USO EM PAVIMENTACAO ASFALTICA (KG)

	M2	COEF	QTD
	M2*COEF	836,000	0,500
			418,00

58.1.4. CP-95995-PMSLM EXECUÇÃO DE PAVIMENTO COM APLICAÇÃO DE CONCRETO ASFÁLTICO, CAMADA DE ROLAMENTO - EXCLUSIVE CARGA E TRANSPORTE. AF\_11/2019 (M3)

	COMPR	LARG	ALTURA	QTD
	COMPR*LARG*ALTUR A	190,000	4,400	0,050
				41,80

58.1.5. 00001518 CONCRETO BETUMINOSO USINADO A QUENTE (CBUQ) PARA PAVIMENTACAO ASFALTICA, PADRAO DNIT, FAIXA C, COM CAP 50/70 - AQUISICAO POSTO USINA (T)

	VOL	COEF	QTD
	VOL*COEF	41,800	2,456
			102,66

58.1.6. 95878 TRANSPORTE COM CAMINHÃO BASCULANTE DE 10 M³, EM VIA URBANA PAVIMENTADA, DMT ATÉ 30 KM (UNIDADE: TXKM). AF\_07/2020 (TXKM)

	T	KM	QTD
	T*KM	102,660	30,000
			3.079,80

58.2. SINALIZAÇÃO

58.2.1. 102512 PINTURA DE EIXO VIÁRIO SOBRE ASFALTO COM TINTA RETRORREFLETIVA A BASE DE RESINA ACRÍLICA COM MICROESFERAS DE VIDRO, APLICAÇÃO MECÂNICA COM DEMARCADORA AUTOPROPELIDA. AF\_05/2021 (M)

*Amilcar*

## MEMÓRIAS DE CÁLCULO

 <p><b>SÃO LOURENÇO DA MATA</b></p>	<b>NÚMERO:</b>	00000032	<b>DATA :</b> 13/06/2024		<b>BDI :</b> 22,12%	
	<b>PROponente:</b>	SÃO LOURENÇO DA MATA	<b>Fonte:</b>	VERSÃO	HORA	MES
	<b>Gestor / Ação:</b>	SECRETARIA DE INFRAESTRUTURA - DIRETORIA DE OBRAS	COMPESA	2023.2 SEM DESONERAÇÃO	-	-
	<b>Objeto:</b>	CONTRATAÇÃO DE EMPRESA DE ENGENHARIA PARA EXECUÇÃO DE CAPEAMENTO ASFÁLTICO DE DIVERSAS RUAS NO MUNICÍPIO DE SÃO LOURENÇO DA MATA/PE.	EMOP	2024/04	-	-
	<b>Endereço da Obra:</b>	DIVERSAS RUAS NO MUNICÍPIO	ORSE	2024/04	112,54%	70,11%
	<b>Revisão:</b>	001	SICRO	2024/01	-	-
	<b>Data:</b>	06/2024	SINAPI	2024/03 SEM DESONERAÇÃO	113,98%	70,00%
	<b>Tipo:</b>	NÃO DESONERADO	Composição	PRÓPRIA	0,00%	0,00%



	COMPR	QUANT	QTD
COMPR*QUANT	190,000	4,000	760,00
			760,00

58.2.2. CP-73916/002-PMSLM PLACA ESMALTADA PARA IDENTIFICAÇÃO NR DE RUA, DIMENSÕES 45X25CM (UN)

	UNIDADE	QTD
UNIDADE	2,000	2,00
		2,00

59. RUA PIMENTEL, PARQUE CAPIBARIBE:

59.1. CAPEAMENTO ASFÁLTICO

59.1.1. CP-4011212-PMSLM Varredura da superfície para execução de revestimento asfáltico (m<sup>2</sup>)

	COMPR	LARG	QTD
COMPR*LARG	220,000	4,700	1.034,00
			1.034,00

59.1.2. CP-96402-PMSLM EXECUÇÃO DE PINTURA DE LIGAÇÃO COM EMULSÃO ASFÁLTICA RR-2C. AF\_11/2019 (M2)

	COMPR	LARG	QTD
COMPR*LARG	220,000	4,700	1.034,00
			1.034,00

59.1.3. COMP-80213139 EMULSAO ASFALTICA CATIONICA RR-1C PARA USO EM PAVIMENTACAO ASFALTICA (KG)

	M2	COEF	QTD
M2*COEF	1.034,000	0,500	517,00
			517,00

59.1.4. CP-95995-PMSLM EXECUÇÃO DE PAVIMENTO COM APLICAÇÃO DE CONCRETO ASFÁLTICO, CAMADA DE ROLAMENTO - EXCLUSIVE CARGA E TRANSPORTE. AF\_11/2019 (M3)

	COMPR	LARG	ALTURA	QTD
COMPR*LARG*ALTUR A	220,000	4,700	0,050	51,70
				51,70

59.1.5. 00001518 CONCRETO BETUMINOSO USINADO A QUENTE (CBUQ) PARA PAVIMENTACAO ASFALTICA, PADRAO DNIT, FAIXA C, COM CAP 50/70 - AQUISICAO POSTO USINA (T)

	VOL	COEF	QTD
VOL*COEF	51,700	2,456	126,98
			126,97

*Dimisius*

59.1.6. 95878 TRANSPORTE COM CAMINHÃO BASCULANTE DE 10 M<sup>3</sup>, EM VIA URBANA PAVIMENTADA, DMT ATÉ 30 KM (UNIDADE: TXKM). AF\_07/2020 (TXKM)

	T	KM	QTD
T*KM	126,970	30,000	3.809,10
			3.809,10

MEMÓRIAS DE CÁLCULO					
	NÚMERO:	00000032	DATA : 13/06/2024		
	PROponente:	SÃO LOURENÇO DA MATA	BDI : 22,12%		
	Gestor / Ação:	SECRETARIA DE INFRAESTRUTURA - DIRETORIA DE OBRAS	FONTE	VERSÃO	
	Objeto:	CONTRATAÇÃO DE EMPRESA DE ENGENHARIA PARA EXECUÇÃO DE CAPEAMENTO ASFÁLTICO DE DIVERSAS RUAS NO MUNICÍPIO DE SÃO LOURENÇO DA MATA/PE.	COMPESA	2023.2 SEM DESONERAÇÃO	
	Endereço da Obra:	DIVERSAS RUAS NO MUNICÍPIO	EMOP	2024/04	
	Revisão:	OO1	ORSE	2024/04	
	Data:	06/2024	SICRO	2024/01	
	Tipo:	NÃO DESONERADO	SINAPI	2024/03 SEM DESONERAÇÃO	
		Composição	PROPRIA	HORA	MES
				-	-
				-	-
				112,54%	70,11%
				-	-
				113,98%	70,00%
				0,00%	0,00%



59.2. SINALIZAÇÃO

59.2.1. 102512 PINTURA DE EIXO VIÁRIO SOBRE ASFALTO COM TINTA RETRORREFLETIVA A BASE DE RESINA ACRÍLICA COM MICROESFERAS DE VIDRO, APLICAÇÃO MECÂNICA COM DEMARCADORA AUTOPROPELIDA. AF\_05/2021 (M)

	COMPR	QUANT	QTD
COMPR*QUANT	220,000	4,000	880,00
			880,00

59.2.2. CP-73916/002-PMSLM PLACA ESMALTADA PARA IDENTIFICAÇÃO NR DE RUA, DIMENSÕES 45X25CM (UN)

	UNIDADE	QTD
UNIDADE	2,000	2,00
		2,00

60. RUA SATURNINO DE BRITO, MURIBARA:

60.1. RECAPEAMENTO ASFÁLTICO

60.1.1. CP-4011212-PMSLM Varredura da superfície para execução de revestimento asfáltico (m²)

	COMPR	LARG	QTD
LIMPEZA	270,000	4,600	1.242,00
COMPR*LARG			1.242,00

60.1.2. CP-96402-PMSLM EXECUÇÃO DE PINTURA DE LIGAÇÃO COM EMULSÃO ASFÁLTICA RR-2C. AF\_11/2019 (M2)

	COMPR	LARG	QTD
LIMPEZA	270,000	4,600	1.242,00
COMPR*LARG			1.242,00

60.1.3. COMP-80213139 EMULSAO ASFALTICA CATIONICA RR-1C PARA USO EM PAVIMENTACAO ASFALTICA (KG)

	M2	COEF	QTD
M2*COEF	1.242,000	0,500	621,00
			621,00

60.1.4. 1516298 Geogrelha unidirecional com resistência à tração de 100 kN/m - fornecimento e instalação (m²)

	COMPR	LARG	QTD
COMPR*LARG	270,000	4,600	1.242,00
			1.242,00

*Minicibus*

60.1.5. CP-95995-PMSLM EXECUÇÃO DE PAVIMENTO COM APLICAÇÃO DE CONCRETO ASFÁLTICO, CAMADA DE ROLAMENTO - EXCLUSIVE CARGA E TRANSPORTE. AF\_11/2019 (M3)

	COMPR	LARG	ALTURA	QTD
COMPR*LARG*ALTURA	270,000	4,600	0,040	49,68
A				49,68

60.1.6. 00001518 CONCRETO BETUMINOSO USINADO A QUENTE (CBUQ) PARA PAVIMENTACAO

MEMÓRIAS DE CÁLCULO				
	NÚMERO:	00000032	DATA : 13/06/2024	
	PROponente:	SÃO LOURENÇO DA MATA	BDI : 22,12%	
	GESTOR / AÇÃO:	SECRETÁRIA DE INFRAESTRUTURA - DIRETORIA DE OBRAS	COMPESA	2023.2 SEM DESONERAÇÃO
	OBJETO:	CONTRATAÇÃO DE EMPRESA DE ENGENHARIA PARA EXECUÇÃO DE CAPEAMENTO ASFÁLTICO DE DIVERSAS RUAS NO MUNICÍPIO DE SÃO LOURENÇO DA MATA/PE.	EMOP	2024/04
	ENDEREÇO DA OBRA:	DIVERSAS RUAS NO MUNICÍPIO	ORSE	2024/04
	REVISÃO:	001	SICRO	2024/01
	DATA:	06/2024	SINAPI	2024/03 SEM DESONERAÇÃO
	TIPO:	NÃO DESONERADO	Composição	PRÓPRIA
				HORA
			-	-
			-	-
			112,54%	70,11%
			-	-
			113,98%	70,00%
			0,00%	0,00%



ASFALTICA, PADRAO DNIT, FAIXA C, COM CAP 50/70 - AQUISICAO POSTO USINA (T)

ITEM: 60.1.4	VOL*COEF	VOL	COEF	QTD
		49,680	2,456	122,01
				122,01

60.1.7. CP-95996-PMSLM EXECUÇÃO DE PAVIMENTO COM APLICAÇÃO DE CONCRETO ASFÁLTICO, CAMADA DE BINDER - EXCLUSIVE CARGA E TRANSPORTE. AF\_11/2019 (M3)

ITEM: 60.1.7	COMPR*LARG*ALTURA	COMPR	LARG	ALTURA	QTD
		270,000	4,600	0,030	37,26
					37,26

60.1.8. 00041965 CONCRETO BETUMINOSO USINADO A QUENTE (CBUQ) PARA PAVIMENTACAO ASFALTICA, PADRAO DNIT, PARA BINDER, COM CAP 50/70 - AQUISICAO POSTO USINA (T)

ITEM: 60.1.6	VOL*COEF	VOL	COEF	QTD
		37,260	2,456	91,51
				91,51

60.1.9. 95878 TRANSPORTE COM CAMINHÃO BASCULANTE DE 10 M³, EM VIA URBANA PAVIMENTADA, DMT ATÉ 30 KM (UNIDADE: TXKM). AF\_07/2020 (TXKM)

ITEM 60.1.5	T*KM	T	KM	QTD
		122,010	30,000	3.660,30
ITEM 60.1.7	T*KM	91,510	30,000	2.745,30
				6.405,60

60.2. RECUPERAÇÃO DE PAVIMENTO

60.2.1. COMP-99044383-PMSLM DEMOLIÇÃO E REMOÇÃO DE PAVIMENTO EM PARALELEPIPEDO (M2)

ITEM: 60.1.3	M2*PORCENTAGEM	M2	PORCENTAG	QTD
		1.242,000	0,100	124,20
				124,20

60.2.2. 93358 ESCAVAÇÃO MANUAL DE VALA COM PROFUNDIDADE MENOR OU IGUAL A 1,30 M. AF\_02/2021 (M3)

ITEM: 60.1.3	M2*ALTURA*PORCENTAGEM	M2	ALTURA	PORCENTAG	QTD
		1.242,000	0,150	0,100	18,63
					18,63

60.2.3. 96396 EXECUÇÃO E COMPACTAÇÃO DE BASE E OU SUB BASE PARA PAVIMENTAÇÃO DE BRITA GRADUADA SIMPLES - EXCLUSIVE CARGA E TRANSPORTE. AF\_11/2019 (M3)

ITEM: 51.1.3	M2*ALTURA*PORCENTAGEM	M2	ALTURA	PORCENTAG	QTD
		1.242,000	0,200	0,200	49,68
					49,68

*Minicibus*

60.2.4. 100974 CARGA, MANOBRA E DESCARGA DE SOLOS E MATERIAIS GRANULARES EM CAMINHÃO BASCULANTE 10 M³ - CARGA COM PÁ CARREGADEIRA (CAÇAMBA DE 1,7 A 2,8 M³ / 128 HP) E DESCARGA LIVRE (UNIDADE: M3). AF\_07/2020 (M3)



MEMÓRIAS DE CÁLCULO						
	NÚMERO:	00000032	DATA : 13/06/2024			
	PROponente:	SÃO LOURENÇO DA MATA	BDI : 22,12%			
	GESTOR / AÇÃO:	SECRETÁRIA DE INFRAESTRUTURA - DIRETORIA DE OBRAS	COMPESA	2023.2 SEM DESONERAÇÃO	-	-
	OBJETO:	CONTRATAÇÃO DE EMPRESA DE ENGENHARIA PARA EXECUÇÃO DE CAPEAMENTO ASFÁLTICO DE DIVERSAS RUAS NO MUNICÍPIO DE SÃO LOURENÇO DA MATA/PE.	EMOP	2024/04	-	-
	ENDEREÇO DA OBRA:	DIVERSAS RUAS NO MUNICÍPIO	ORSE	2024/04	112,54%	70,11%
	REVISÃO:	001	SICRO	2024/01	-	-
	DATA:	06/2024	SINAPI	2024/03 SEM DESONERAÇÃO	113,98%	70,00%
	TIPO:	NÃO DESONERADO	Composição	PRÓPRIA	0,00%	0,00%



		VOL	ESP	EMPOLAMEN	QTD
PARALELO ITEM: 60.2.1	VOL*ESP*EMPOLAMENTO	124,200	0,150	1,400	26,08
ESCAVAÇÃO ITEM: 60.2.2	VOL*ESP*EMPOLAMENTO	18,630	1,000	1,250	23,29
BGS ITEM: 60.2.3	VOL*ESP*EMPOLAMENTO	49,680	1,000	1,200	59,62
					108,97

60.2.5. 95875 TRANSPORTE COM CAMINHÃO BASCULANTE DE 10 M<sup>3</sup>, EM VIA URBANA PAVIMENTADA, DMT ATÉ 30 KM (UNIDADE: M3XKM). AF\_07/2020 (M3XKM)

		M2	VOL	ESP	EMPOLAMEN	KM
PARALELO ITEM: 60.2.1	M2*VOL*ESP*EMPOLAMENTO*KM	124,200	1,000	0,150	1,400	6,000
ESCAVAÇÃO ITEM: 60.2.2	M2*VOL*ESP*EMPOLAMENTO*KM	1,000	18,630	1,000	1,250	6,000
BGS ITEM: 60.2.3	M2*VOL*ESP*EMPOLAMENTO*KM	1,000	49,680	1,000	1,200	30,000

		QTD
PARALELO ITEM: 60.2.1	M2*VOL*ESP*EMPOLAMENTO*KM	156,49
ESCAVAÇÃO ITEM: 60.2.2	M2*VOL*ESP*EMPOLAMENTO*KM	139,72
BGS ITEM: 60.2.3	M2*VOL*ESP*EMPOLAMENTO*KM	1.788,48
		2.084,69

### 60.3. SINALIZAÇÃO

60.3.1. 102512 PINTURA DE EIXO VIÁRIO SOBRE ASFALTO COM TINTA RETRORREFLETIVA A BASE DE RESINA ACRÍLICA COM MICROESFERAS DE VIDRO, APLICAÇÃO MECÂNICA COM DEMARCADORA AUTOPROPELIDA. AF\_05/2021 (M)

	COMPR	QUANT	QTD
COMPR*QUANT	270,000	3,000	810,00
			810,00

60.3.2. CP-73916/002-PMSLM PLACA ESMALTADA PARA IDENTIFICAÇÃO NR DE RUA, DIMENSÕES 45X25CM (UN)

	UNIDADE	QTD
PLACA DE IDENTIFICAÇÃO DA RUA	UNIDADE	2,00
		2,00

60.3.3. 5213417 Placa em aço nº 16 galvanizado com película retrorrefletiva tipo I + III - confecção (m<sup>2</sup>)

	M2	QUANT	QTD
PLACA R1 DE PARE	M2*QUANT	0,200	2,000
PLACA R19 DE VELOCIDADE	M2*QUANT	1,200	1,000
			1,60

*Dimensões*

60.3.4. 103694 FORNECIMENTO E INSTALAÇÃO DE SUPORTE DE MADEIRA PARA PLACAS DE SINALIZAÇÃO, EM SOLO, COM H= DE 2,5 M E SEÇÃO DE 7,5 X 7,5 CM. AF\_03/2022 (UN)

## MEMÓRIAS DE CÁLCULO

	<b>NÚMERO:</b>	00000032	<b>DATA :</b> 13/06/2024		<b>BDI :</b> 22,12%	
	<b>PROPONENTE:</b>	SÃO LOURENÇO DA MATA	<b>FORNTE</b>	<b>VERSÃO</b>	<b>HORA</b>	<b>MES</b>
	<b>GESTOR / AÇÃO:</b>	SECRETÁRIA DE INFRAESTRUTURA - DIRETORIA DE OBRAS	COMPESA	2023.2 SEM DESONERAÇÃO	-	-
	<b>OBJETO:</b>	CONTRATAÇÃO DE EMPRESA DE ENGENHARIA PARA EXECUÇÃO DE CAPEAMENTO ASFÁLTICO DE DIVERSAS RUAS NO MUNICÍPIO DE SÃO LOURENÇO DA MATA/PE.	EMOP	2024/04	-	-
	<b>ENDEREÇO DA OBRA:</b>	DIVERSAS RUAS NO MUNICÍPIO	ORSE	2024/04	112,54%	70,11%
	<b>REVISÃO:</b>	001	SICRO	2024/01	-	-
	<b>DATA:</b>	06/2024	SINAPI	2024/03 SEM DESONERAÇÃO	113,98%	70,00%
	<b>TIPO:</b>	NÃO DESONERADO	Composição	PRÓPRIA	0,00%	0,00%



	UNIDADE	QTD
	UNIDADE	3,000
		3,00

### 61. RUA VALDIR CORRÊA, MURIBARA:

#### 61.1. RECAPEAMENTO ASFÁLTICO

##### 61.1.1. CP-4011212-PMSLM Varredura da superfície para execução de revestimento asfáltico (m²)

	COMPR	LARG	QTD
LIMPEZA	400,000	4,500	1.800,00
			1.800,00

##### 61.1.2. CP-96402-PMSLM EXECUÇÃO DE PINTURA DE LIGAÇÃO COM EMULSÃO ASFÁLTICA RR-2C. AF\_11/2019 (M2)

	COMPR	LARG	QTD
LIMPEZA	400,000	4,500	1.800,00
			1.800,00

##### 61.1.3. COMP-80213139 EMULSAO ASFALTICA CATIONICA RR-1C PARA USO EM PAVIMENTACAO ASFALTICA (KG)

	M2	COEF	QTD
	1.800,000	0,500	900,00
			900,00

##### 61.1.4. 1516298 Geogrelha unidirecional com resistência à tração de 100 kN/m - fornecimento e instalação (m²)

	COMPR	LARG	QTD
	400,000	4,500	1.800,00
			1.800,00

##### 61.1.5. CP-95995-PMSLM EXECUÇÃO DE PAVIMENTO COM APLICAÇÃO DE CONCRETO ASFÁLTICO, CAMADA DE ROLAMENTO - EXCLUSIVE CARGA E TRANSPORTE. AF\_11/2019 (M3)

	COMPR	LARG	ALTURA	QTD
	400,000	4,500	0,040	72,00
				72,00

##### 61.1.6. 00001518 CONCRETO BETUMINOSO USINADO A QUENTE (CBUQ) PARA PAVIMENTACAO ASFALTICA, PADRAO DNIT, FAIXA C, COM CAP 50/70 - AQUISICAO POSTO USINA (T)

	VOL	COEF	QTD
ITEM: 61.1.4	72,000	2,456	176,83
			176,83

Iniciado

##### 61.1.7. CP-95996-PMSLM EXECUÇÃO DE PAVIMENTO COM APLICAÇÃO DE CONCRETO ASFÁLTICO, CAMADA DE BINDER - EXCLUSIVE CARGA E TRANSPORTE. AF\_11/2019 (M3)

	COMPR	LARG	ALTURA	QTD
	400,000	4,500	0,030	54,00
				54,00

MEMÓRIAS DE CÁLCULO				
	NÚMERO:	00000032	DATA : 13/06/2024	BDI : 22,12%
	PROponente:	SÃO LOURENÇO DA MATA	FONTE	VERSÃO
	Gestor / Ação:	SECRETARIA DE INFRAESTRUTURA - DIRETORIA DE OBRAS	COMPESA	2023.2 SEM DESONERAÇÃO
	Objeto:	CONTRATAÇÃO DE EMPRESA DE ENGENHARIA PARA EXECUÇÃO DE CAPEAMENTO ASFÁLTICO DE DIVERSAS RUAS NO MUNICÍPIO DE SÃO LOURENÇO DA MATA/PE.	EMOP	2024/04
	Endereço da Obra:	DIVERSAS RUAS NO MUNICÍPIO	ORSE	2024/04
	Revisão:	001	SICRO	2024/01
	Data:	06/2024	SINAPI	2024/03 SEM DESONERAÇÃO
	Tipo:	NÃO DESONERADO	Composição	PRÓPRIA
			HORA	MES
			-	-
			-	-
			112,54%	70,11%
			-	-
			113,98%	70,00%
			0,00%	0,00%



61.1.8. 00041965 CONCRETO BETUMINOSO USINADO A QUENTE (CBUQ) PARA PAVIMENTAÇÃO ASFÁLTICA, PADRÃO DNIT, PARA BINDER, COM CAP 50/70 - AQUISIÇÃO POSTO USINA (T)

ITEM: 61.1.6	VOL*COEF	VOL	COEF	QTD
		54,000	2,456	132,62
				132,62

61.1.9. 95878 TRANSPORTE COM CAMINHÃO BASCULANTE DE 10 M<sup>3</sup>, EM VIA URBANA PAVIMENTADA, DMT ATÉ 30 KM (UNIDADE: TXKM). AF\_07/2020 (TXKM)

ITEM 61.1.5	T*KM	T	KM	QTD
		176,830	30,000	5.304,90
ITEM 61.1.7	T*KM	132,620	30,000	3.978,60
				9.283,50

## 61.2. RECUPERAÇÃO DE PAVIMENTO

61.2.1. COMP-99044383-PMSLM DEMOLIÇÃO E REMOÇÃO DE PAVIMENTO EM PARALELEPIPEDO (M2)

ITEM: 61.1.3	M2*PORCENTAGEM	M2	PORCENTAG	QTD
		1.800,000	0,100	180,00
				180,00

61.2.2. 93358 ESCAVAÇÃO MANUAL DE VALA COM PROFUNDIDADE MENOR OU IGUAL A 1,30 M. AF\_02/2021 (M3)

ITEM: 61.1.3	M2*ALTURA*PORCENTAGEM	M2	ALTURA	PORCENTAG	QTD
		1.800,000	0,150	0,100	27,00
					27,00

61.2.3. 96396 EXECUÇÃO E COMPACTAÇÃO DE BASE E OU SUB BASE PARA PAVIMENTAÇÃO DE BRITA GRADUADA SIMPLES - EXCLUSIVE CARGA E TRANSPORTE. AF\_11/2019 (M3)

ITEM: 51.1.3	M2*ALTURA*PORCENTAGEM	M2	ALTURA	PORCENTAG	QTD
		1.800,000	0,200	0,200	72,00
					72,00

61.2.4. 100974 CARGA, MANOBRA E DESCARGA DE SOLOS E MATERIAIS GRANULARES EM CAMINHÃO BASCULANTE 10 M<sup>3</sup> - CARGA COM PÁ CARREGADEIRA (CAÇAMBA DE 1,7 A 2,8 M<sup>3</sup> / 128 HP) E DESCARGA LIVRE (UNIDADE: M3). AF\_07/2020 (M3)

PARALELO ITEM: 61.2.1	VOL*ESP*EMPOLAMENTO	VOL	ESP	EMPOLAMEN	QTD
		180,000	0,150	1,400	37,80
ESCAVAÇÃO ITEM: 61.2.2	VOL*ESP*EMPOLAMENTO	27,000	1,000	1,250	33,75
BGS ITEM: 61.2.3	VOL*ESP*EMPOLAMENTO	72,000	1,000	1,200	86,40
					157,95

*Handwritten signature*

61.2.5. 95875 TRANSPORTE COM CAMINHÃO BASCULANTE DE 10 M<sup>3</sup>, EM VIA URBANA PAVIMENTADA, DMT ATÉ 30 KM (UNIDADE: M3XKM). AF\_07/2020 (M3XKM)

## MEMÓRIAS DE CÁLCULO

	<b>NÚMERO:</b>	00000032	<b>DATA :</b> 13/06/2024		<b>BDI :</b> 22,12%	
	<b>PROponente:</b>	SÃO LOURENÇO DA MATA	<b>FONTE</b>	<b>VERSÃO</b>	<b>HORA</b>	<b>MES</b>
	<b>GESTOR / AÇÃO:</b>	SECRETÁRIA DE INFRAESTRUTURA - DIRETORIA DE OBRAS	COMPESA	2023.2 SEM DESONERAÇÃO	-	-
	<b>OBJETO:</b>	CONTRATAÇÃO DE EMPRESA DE ENGENHARIA PARA EXECUÇÃO DE CAPEAMENTO ASFÁLTICO DE DIVERSAS RUAS NO MUNICÍPIO DE SÃO LOURENÇO DA MATA/PE.	EMOP	2024/04	-	-
	<b>ENDEREÇO DA OBRA:</b>	DIVERSAS RUAS NO MUNICÍPIO	ORSE	2024/04	112,54%	70,11%
	<b>REVISÃO:</b>	001	SICRO	2024/01	-	-
	<b>DATA:</b>	06/2024	SINAPI	2024/03 SEM DESONERAÇÃO	113,98%	70,00%
	<b>TIPO:</b>	NÃO DESONERADO	Composição	PRÓPRIA	0,00%	0,00%



		M2	VOL	ESP	EMPOLAMEN	KM
PARALELO ITEM: 61.2.1	M2*VOL*ESP*EMPOLAMENTO*KM	180,000	1,000	0,150	1,400	6,000
ESCAVAÇÃO ITEM: 61.2.2	M2*VOL*ESP*EMPOLAMENTO*KM	1,000	27,000	1,000	1,250	6,000
BGS ITEM: 61.2.3	M2*VOL*ESP*EMPOLAMENTO*KM	1,000	72,000	1,000	1,200	30,000

		QTD
PARALELO ITEM: 61.2.1	M2*VOL*ESP*EMPOLAMENTO*KM	226,80
ESCAVAÇÃO ITEM: 61.2.2	M2*VOL*ESP*EMPOLAMENTO*KM	202,50
BGS ITEM: 61.2.3	M2*VOL*ESP*EMPOLAMENTO*KM	2.592,00
		3.021,30

### 61.3. SINALIZAÇÃO

61.3.1. 102512 PINTURA DE EIXO VIÁRIO SOBRE ASFALTO COM TINTA RETRORREFLETIVA A BASE DE RESINA ACRÍLICA COM MICROESFERAS DE VIDRO, APLICAÇÃO MECÂNICA COM DEMARCADORA AUTOPROPELIDA. AF\_05/2021 (M)

	COMPR	QUANT	QTD
COMPR*QUANT	400,000	2,000	800,00
			800,00

61.3.2. CP-73916/002-PMSLM PLACA ESMALTADA PARA IDENTIFICAÇÃO NR DE RUA, DIMENSÕES 45X25CM (UN)

	UNIDADE	QTD
PLACA DE IDENTIFICAÇÃO DA RUA	UNIDADE	2,00
		2,00

61.3.3. 5213417 Placa em aço nº 16 galvanizado com película retrorrefletiva tipo I + III - confecção (m²)

	M2	QUANT	QTD
PLACA R1 DE PARE	M2*QUANT	0,200	2,000
PLACA R19 DE VELOCIDADE	M2*QUANT	1,200	1,000
			1,60

61.3.4. 103694 FORNECIMENTO E INSTALAÇÃO DE SUPORTE DE MADEIRA PARA PLACAS DE SINALIZAÇÃO, EM SOLO, COM H= DE 2,5 M E SEÇÃO DE 7,5 X 7,5 CM. AF\_03/2022 (UN)

	UNIDADE	QTD
UNIDADE	3,000	3,00
		3,00

*Handwritten signature*

62. RUA VICENTE PIZON, MURIBARA:

62.1. CAPEAMENTO ASFÁLTICO

62.1.1. CP-4011212-PMSLM Varredura da superfície para execução de revestimento asfáltico (m²)

## MEMÓRIAS DE CÁLCULO

	<b>NÚMERO:</b>	00000032	<b>DATA : 13/06/2024</b>		<b>BDI : 22,12%</b>	
	<b>PROPONENTE:</b>	SÃO LOURENÇO DA MATA	<b>FONTE</b>	<b>VERSÃO</b>	<b>HORA</b>	<b>MES</b>
	<b>GESTOR / AÇÃO:</b>	SECRETÁRIA DE INFRAESTRUTURA - DIRETORIA DE OBRAS	COMPESA	2023.2 SEM DESONERAÇÃO	-	-
	<b>OBJETO:</b>	CONTRATAÇÃO DE EMPRESA DE ENGENHARIA PARA EXECUÇÃO DE CAPEAMENTO ASFÁLTICO DE DIVERSAS RUAS NO MUNICÍPIO DE SÃO LOURENÇO DA MATA/PE.	EMOP	2024/04	-	-
	<b>ENDEREÇO DA OBRA:</b>	DIVERSAS RUAS NO MUNICÍPIO	ORSE	2024/04	112,54%	70,11%
	<b>REVISÃO:</b>	OO1	SICRO	2024/01	-	-
	<b>DATA:</b>	06/2024	SINAPI	2024/03 SEM DESONERAÇÃO	113,98%	70,00%
	<b>TIPO:</b>	NÃO DESONERADO	Composição	PRÓPRIA	0,00%	0,00%



	COMPR	LARG	QTD
COMPR*LARG	280,000	5,000	1.400,00
			1.400,00

### 62.1.2. CP-96402-PMSLM EXECUÇÃO DE PINTURA DE LIGAÇÃO COM EMULSÃO ASFÁLTICA RR-2C. AF\_11/2019 (M2)

	COMPR	LARG	QTD
COMPR*LARG	280,000	5,000	1.400,00
			1.400,00

### 62.1.3. COMP-80213139 EMULSAO ASFALTICA CATIONICA RR-1C PARA USO EM PAVIMENTACAO ASFALTICA (KG)

	M2	COEF	QTD
M2*COEF	1.400,000	0,500	700,00
			700,00

### 62.1.4. CP-95995-PMSLM EXECUÇÃO DE PAVIMENTO COM APLICAÇÃO DE CONCRETO ASFÁLTICO, CAMADA DE ROLAMENTO - EXCLUSIVE CARGA E TRANSPORTE. AF\_11/2019 (M3)

	COMPR	LARG	ALTURA	QTD
COMPR*LARG*ALTUR A	280,000	5,000	0,050	70,00
				70,00

### 62.1.5. 00001518 CONCRETO BETUMINOSO USINADO A QUENTE (CBUQ) PARA PAVIMENTACAO ASFALTICA, PADRAO DNIT, FAIXA C, COM CAP 50/70 - AQUISICAO POSTO USINA (T)

	VOL	COEF	QTD
VOL*COEF	70,000	2,456	171,92
			171,92

### 62.1.6. 95878 TRANSPORTE COM CAMINHÃO BASCULANTE DE 10 M³, EM VIA URBANA PAVIMENTADA, DMT ATÉ 30 KM (UNIDADE: TXKM). AF\_07/2020 (TXKM)

	T	KM	QTD
T*KM	171,920	30,000	5.157,60
			5.157,60

## 62.2. SINALIZAÇÃO

### 62.2.1. 102512 PINTURA DE EIXO VIÁRIO SOBRE ASFALTO COM TINTA RETRORREFLETIVA A BASE DE RESINA ACRÍLICA COM MICROESFERAS DE VIDRO, APLICAÇÃO MECÂNICA COM DEMARCADORA AUTOPROPELIDA. AF\_05/2021 (M)

	COMPR	QUANT	QTD
COMPR*QUANT	280,000	2,000	560,00
			560,00

*Dimilson*

### 62.2.2. CP-73916/002-PMSLM PLACA ESMALTADA PARA IDENTIFICAÇÃO NR DE RUA, DIMENSÕES 45X25CM (UN)

	UNIDADE	QTD
UNIDADE	2,000	2,00
		2,00

MEMÓRIAS DE CÁLCULO					
	NÚMERO:	00000032	DATA : 13/06/2024		BDI : 22,12%
	PROponente:	SÃO LOURENÇO DA MATA	COMPESA	2023.2 SEM DESONERAÇÃO	- -
	Gestor / Ação:	SECRETÁRIA DE INFRAESTRUTURA - DIRETORIA DE OBRAS	EMOP	2024/04	- -
	Objeto:	CONTRATAÇÃO DE EMPRESA DE ENGENHARIA PARA EXECUÇÃO DE CAPEAMENTO ASFÁLTICO DE DIVERSAS RUAS NO MUNICÍPIO DE SÃO LOURENÇO DA MATA/PE.	ORSE	2024/04	112,54% 70,11%
	Endereço da Obra:	DIVERSAS RUAS NO MUNICÍPIO	SICRO	2024/01	- -
	Revisão:	001	SINAPI	2024/03 SEM DESONERAÇÃO	113,98% 70,00%
	Data:	06/2024	Composição	PRÓPRIA	0,00% 0,00%
	Tipo:	NÃO DESONERADO			



63. RUA HAVAI, MURIBARA:

63.1. RECAPEAMENTO ASFÁLTICO

63.1.1. CP-4011212-PMSLM Varredura da superfície para execução de revestimento asfáltico (m²)

		COMPR	LARG	QTD
LIMPEZA	COMPR*LARG	350,000	5,500	1.925,00
				1.925,00

63.1.2. CP-96402-PMSLM EXECUÇÃO DE PINTURA DE LIGAÇÃO COM EMULSÃO ASFÁLTICA RR-2C. AF\_11/2019 (M2)

		COMPR	LARG	QTD
LIMPEZA	COMPR*LARG	350,000	5,500	1.925,00
				1.925,00

63.1.3. COMP-80213139 EMULSAO ASFALTICA CATIONICA RR-1C PARA USO EM PAVIMENTACAO ASFALTICA (KG)

		M2	COEF	QTD
	M2*COEF	1.925,000	0,500	962,50
				962,50

63.1.4. 1516298 Geogrelha unidirecional com resistência à tração de 100 kN/m - fornecimento e instalação (m²)

		COMPR	LARG	QTD
	COMPR*LARG	350,000	5,500	1.925,00
				1.925,00

63.1.5. CP-95995-PMSLM EXECUÇÃO DE PAVIMENTO COM APLICAÇÃO DE CONCRETO ASFÁLTICO, CAMADA DE ROLAMENTO - EXCLUSIVE CARGA E TRANSPORTE. AF\_11/2019 (M3)

		COMPR	LARG	ALTURA	QTD
	COMPR*LARG*ALTUR A	350,000	5,500	0,040	77,00
					77,00

63.1.6. 00001518 CONCRETO BETUMINOSO USINADO A QUENTE (CBUQ) PARA PAVIMENTACAO ASFALTICA, PADRAO DNIT, FAIXA C, COM CAP 50/70 - AQUISICAO POSTO USINA (T)

		VOL	COEF	QTD
ITEM: 63.1.4	VOL*COEF	77,000	2,456	189,11
				189,11

63.1.7. CP-95996-PMSLM EXECUÇÃO DE PAVIMENTO COM APLICAÇÃO DE CONCRETO ASFÁLTICO, CAMADA DE BINDER - EXCLUSIVE CARGA E TRANSPORTE. AF\_11/2019 (M3)

		COMPR	LARG	ALTURA	QTD
	COMPR*LARG*ALTUR A	350,000	5,500	0,030	57,75
					57,75

*Minisius*

63.1.8. 00041965 CONCRETO BETUMINOSO USINADO A QUENTE (CBUQ) PARA PAVIMENTACAO ASFALTICA, PADRAO DNIT, PARA BINDER, COM CAP 50/70 - AQUISICAO POSTO USINA (T)

## MEMÓRIAS DE CÁLCULO

	<b>NÚMERO:</b>	00000032	<b>DATA :</b> 13/06/2024		<b>BDI :</b> 22,12%	
	<b>PROponente:</b>	SÃO LOURENÇO DA MATA	<b>Fonte</b>	<b>Versão</b>	<b>Hora</b>	<b>Mes</b>
	<b>Gestor / Ação:</b>	SECRETÁRIA DE INFRAESTRUTURA - DIRETORIA DE OBRAS	COMPESA	2023.2 SEM DESONERAÇÃO	-	-
	<b>Objeto:</b>	CONTRATAÇÃO DE EMPRESA DE ENGENHARIA PARA EXECUÇÃO DE CAPEAMENTO ASFÁLTICO DE DIVERSAS RUAS NO MUNICÍPIO DE SÃO LOURENÇO DA MATA/PE.	EMOP	2024/04	-	-
	<b>Endereço da Obra:</b>	DIVERSAS RUAS NO MUNICÍPIO	ORSE	2024/04	112,54%	70,11%
	<b>Revisão:</b>	001	SICRO	2024/01	-	-
	<b>Data:</b>	06/2024	SINAPI	2024/03 SEM DESONERAÇÃO	113,98%	70,00%
	<b>Tipo:</b>	NÃO DESONERADO	Composição	PRÓPRIA	0,00%	0,00%



	VOL	COEF	QTD
ITEM: 63.1.6	VOL*COEF	57,750	2,456
			141,83

63.1.9. 95878 TRANSPORTE COM CAMINHÃO BASCULANTE DE 10 M<sup>3</sup>, EM VIA URBANA PAVIMENTADA, DMT ATÉ 30 KM (UNIDADE: TXKM). AF\_07/2020 (TXKM)

	T	KM	QTD
ITEM 63.1.5	T*KM	189,110	30,000
ITEM 63.1.7	T*KM	141,830	30,000
			9.928,20

### 63.2. RECUPERAÇÃO DE PAVIMENTO

63.2.1. COMP-99044383-PMSLM DEMOLIÇÃO E REMOÇÃO DE PAVIMENTO EM PARALELEPIPEDO (M2)

	M2	PORCENTAG	QTD
ITEM: 63.1.3	M2*PORCENTAGEM	1.925,000	0,100
			192,50

63.2.2. 93358 ESCAVAÇÃO MANUAL DE VALA COM PROFUNDIDADE MENOR OU IGUAL A 1,30 M. AF\_02/2021 (M3)

	M2	ALTURA	PORCENTAG	QTD
ITEM: 63.1.3	M2*ALTURA*PORCENTAGEM	1.925,000	0,150	0,100
				28,88
				28,87

63.2.3. 96396 EXECUÇÃO E COMPACTAÇÃO DE BASE E OU SUB BASE PARA PAVIMENTAÇÃO DE BRITA GRADUADA SIMPLES - EXCLUSIVE CARGA E TRANSPORTE. AF\_11/2019 (M3)

	M2	ALTURA	PORCENTAG	QTD
ITEM: 63.1.3	M2*ALTURA*PORCENTAGEM	1.925,000	0,200	0,200
				77,00
				77,00

63.2.4. 100974 CARGA, MANOBRA E DESCARGA DE SOLOS E MATERIAIS GRANULARES EM CAMINHÃO BASCULANTE 10 M<sup>3</sup> - CARGA COM PÁ CARREGADEIRA (CAÇAMBA DE 1,7 A 2,8 M<sup>3</sup> / 128 HP) E DESCARGA LIVRE (UNIDADE: M3). AF\_07/2020 (M3)

	VOL	ESP	EMPOLAMEN	QTD
PARALELO ITEM: 63.2.1	VOL*ESP*EMPOLAMEN	192,500	0,150	1,400
				40,42
ESCAVAÇÃO ITEM: 63.2.2	VOL*ESP*EMPOLAMEN	28,870	1,000	1,250
				36,09
BGS ITEM: 63.2.3	VOL*ESP*EMPOLAMEN	77,000	1,000	1,200
				92,40
				168,90

63.2.5. 95875 TRANSPORTE COM CAMINHÃO BASCULANTE DE 10 M<sup>3</sup>, EM VIA URBANA PAVIMENTADA, DMT ATÉ 30 KM (UNIDADE: M3XKM). AF\_07/2020 (M3XKM)

Minicivis

## MEMÓRIAS DE CÁLCULO

	<b>NÚMERO:</b>	00000032	<b>DATA : 13/06/2024</b>		<b>BDI : 22,12%</b>	
	<b>PROponente:</b>	SÃO LOURENÇO DA MATA	<b>FONTE</b>	<b>VERSÃO</b>	<b>HORA</b>	<b>MES</b>
	<b>GESTOR / AÇÃO:</b>	SECRETÁRIA DE INFRAESTRUTURA - DIRETORIA DE OBRAS	COMPESA	2023.2 SEM DESONERAÇÃO	-	-
	<b>OBJETO:</b>	CONTRATAÇÃO DE EMPRESA DE ENGENHARIA PARA EXECUÇÃO DE CAPEAMENTO ASFÁLTICO DE DIVERSAS RUAS NO MUNICÍPIO DE SÃO LOURENÇO DA MATA/PE.	EMOP	2024/04	-	-
	<b>ENDEREÇO DA OBRA:</b>	DIVERSAS RUAS NO MUNICÍPIO	ORSE	2024/04	112,54%	70,11%
	<b>REVISÃO:</b>	001	SICRO	2024/01	-	-
	<b>DATA:</b>	06/2024	SINAPI	2024/03 SEM DESONERAÇÃO	113,98%	70,00%
	<b>TIPO:</b>	NÃO DESONERADO	Composição	PRÓPRIA	0,00%	0,00%



		M2	VOL	ESP	EMPOLAMEN	KM
PARALELO ITEM: 63.2.1	M2*VOL*ESP*EMPOLAMENTO*KM	192,500	1,000	0,150	1,400	6,000
ESCAVAÇÃO ITEM: 63.2.2	M2*VOL*ESP*EMPOLAMENTO*KM	1,000	28,870	1,000	1,250	6,000
BGS ITEM: 63.2.3	M2*VOL*ESP*EMPOLAMENTO*KM	1,000	77,000	1,000	1,200	30,000

		QTD
PARALELO ITEM: 63.2.1	M2*VOL*ESP*EMPOLAMENTO*KM	242,55
ESCAVAÇÃO ITEM: 63.2.2	M2*VOL*ESP*EMPOLAMENTO*KM	216,53
BGS ITEM: 63.2.3	M2*VOL*ESP*EMPOLAMENTO*KM	2.772,00
		3.231,07

### 63.3. SINALIZAÇÃO

63.3.1. 102512 PINTURA DE EIXO VIÁRIO SOBRE ASFALTO COM TINTA RETRORREFLETIVA A BASE DE RESINA ACRÍLICA COM MICROESFERAS DE VIDRO, APLICAÇÃO MECÂNICA COM DEMARCADORA AUTOPROPELIDA. AF\_05/2021 (M)

	COMPR	QUANT	QTD
COMPR*QUANT	350,000	2,000	700,00
			700,00

63.3.2. CP-73916/002-PMSLM PLACA ESMALTADA PARA IDENTIFICAÇÃO NR DE RUA, DIMENSÕES 45X25CM (UN)

	UNIDADE	QTD
PLACA DE IDENTIFICAÇÃO DA RUA	UNIDADE	2,00
		2,00

63.3.3. 5213417 Placa em aço nº 16 galvanizado com película retrorrefletiva tipo I + III - confecção (m²)

	M2	QUANT	QTD
PLACA R1 DE PARE	M2*QUANT	0,200	2,000
PLACA R19 DE VELOCIDADE	M2*QUANT	1,200	1,000
			1,60

63.3.4. 103694 FORNECIMENTO E INSTALAÇÃO DE SUPORTE DE MADEIRA PARA PLACAS DE SINALIZAÇÃO, EM SOLO, COM H= DE 2,5 M E SEÇÃO DE 7,5 X 7,5 CM. AF\_03/2022 (UN)

	UNIDADE	QTD
UNIDADE	3,000	3,00
		3,00

*Vinicius*

64. RUA MANOEL SAMPAIO, MURIBARA:

64.1. CAPEAMENTO ASFÁLTICO

64.1.1. CP-4011212-PMSLM Varredura da superfície para execução de revestimento asfáltico (m²)



MEMÓRIAS DE CÁLCULO			
NÚMERO:	00000032	DATA : 13/06/2024	BDI : 22,12%
PROponente:	SÃO LOURENÇO DA MATA	FONTE	VERSÃO
Gestor / Ação:	SECRETÁRIA DE INFRAESTRUTURA - DIRETORIA DE OBRAS	COMPESA	2023.2 SEM DESONERAÇÃO
Objeto:	CONTRATAÇÃO DE EMPRESA DE ENGENHARIA PARA EXECUÇÃO DE CAPEAMENTO ASFÁLTICO DE DIVERSAS RUAS NO MUNICÍPIO DE SÃO LOURENÇO DA MATA/PE.	EMOP	2024/04
Endereço da Obra:	DIVERSAS RUAS NO MUNICÍPIO	ORSE	2024/04
Revisão:	001	SICRO	2024/01
Data:	06/2024	SINAPI	2024/03 SEM DESONERAÇÃO
Tipo:	NÃO DESONERADO	Composição	PRÓPRIA
			HORA
			MES
			-
			-
			112,54%
			70,11%
			-
			-
			113,98%
			70,00%
			0,00%
			0,00%



	COMPR	LARG	QTD
COMPR*LARG	270,000	5,700	1.539,00
			1.539,00

64.1.2. CP-96402-PMSLM EXECUÇÃO DE PINTURA DE LIGAÇÃO COM EMULSÃO ASFÁLTICA RR-2C. AF\_11/2019 (M2)

	COMPR	LARG	QTD
COMPR*LARG	270,000	5,700	1.539,00
			1.539,00

64.1.3. COMP-80213139 EMULSAO ASFALTICA CATIONICA RR-1C PARA USO EM PAVIMENTACAO ASFALTICA (KG)

	M2	COEF	QTD
M2*COEF	1.539,000	0,500	769,50
			769,50

64.1.4. CP-95995-PMSLM EXECUÇÃO DE PAVIMENTO COM APLICAÇÃO DE CONCRETO ASFÁLTICO, CAMADA DE ROLAMENTO - EXCLUSIVE CARGA E TRANSPORTE. AF\_11/2019 (M3)

	COMPR	LARG	ALTURA	QTD
COMPR*LARG*ALTUR A	270,000	5,700	0,050	76,95
				76,95

64.1.5. 00001518 CONCRETO BETUMINOSO USINADO A QUENTE (CBUQ) PARA PAVIMENTACAO ASFALTICA, PADRAO DNIT, FAIXA C, COM CAP 50/70 - AQUISICAO POSTO USINA (T)

	VOL	COEF	QTD
VOL*COEF	76,950	2,456	188,99
			188,98

64.1.6. 95878 TRANSPORTE COM CAMINHÃO BASCULANTE DE 10 M³, EM VIA URBANA PAVIMENTADA, DMT ATÉ 30 KM (UNIDADE: TXKM). AF\_07/2020 (TXKM)

	T	KM	QTD
T*KM	188,980	30,000	5.669,40
			5.669,40

64.2. SINALIZAÇÃO

64.2.1. 102512 PINTURA DE EIXO VIÁRIO SOBRE ASFALTO COM TINTA RETRORREFLETIVA A BASE DE RESINA ACRÍLICA COM MICROESFERAS DE VIDRO, APLICAÇÃO MECÂNICA COM DEMARCADORA AUTOPROPELIDA. AF\_05/2021 (M)

	COMPR	QUANT	QTD
COMPR*QUANT	270,000	2,000	540,00
			540,00

64.2.2. CP-73916/002-PMSLM PLACA ESMALTADA PARA IDENTIFICAÇÃO NR DE RUA, DIMENSÕES 45X25CM (UN)

	UNIDADE	QTD
UNIDADE	2,000	2,00
		2,00

*Dimiliev*

MEMÓRIAS DE CÁLCULO				
	NÚMERO:	00000032	DATA : 13/06/2024	
	PROponente:	SÃO LOURENÇO DA MATA	BDI : 22,12%	
	GESTOR / AÇÃO:	SECRETÁRIA DE INFRAESTRUTURA - DIRETORIA DE OBRAS	COMPESA	2023.2 SEM DESONERAÇÃO
	OBJETO:	CONTRATAÇÃO DE EMPRESA DE ENGENHARIA PARA EXECUÇÃO DE CAPEAMENTO ASFÁLTICO DE DIVERSAS RUAS NO MUNICÍPIO DE SÃO LOURENÇO DA MATA/PE.	EMOP	2024/04
	ENDEREÇO DA OBRA:	DIVERSAS RUAS NO MUNICÍPIO	ORSE	2024/04
	REVISÃO:	001	SICRO	2024/01
	DATA:	06/2024	SINAPI	2024/03 SEM DESONERAÇÃO
	TIPO:	NÃO DESONERADO	Composição	PRÓPRIA
			HORA	MES
			-	-
			-	-
			112,54%	70,11%
			-	-
			113,98%	70,00%
			0,00%	0,00%



64.2.3. 5213417 Placa em aço nº 16 galvanizado com película retrorrefletiva tipo I + III - confecção (m²)

	M2	QUANT	QTD
PLACA R1 DE PARE	M2*QUANT	0,200	3,000
			0,60

64.2.4. 103694 FORNECIMENTO E INSTALAÇÃO DE SUPORTE DE MADEIRA PARA PLACAS DE SINALIZAÇÃO, EM SOLO, COM H= DE 2,5 M E SEÇÃO DE 7,5 X 7,5 CM. AF\_03/2022 (UN)

	UNIDADE	QTD
	UNIDADE	3,000
		3,00

65. RUA ASSIS RIBEIRO, MURIBARA:

65.1. CAPEAMENTO ASFÁLTICO

65.1.1. CP-4011212-PMSLM Varredura da superfície para execução de revestimento asfáltico (m²)

	COMPR	LARG	QTD
	COMPR*LARG	149,000	5,000
			745,00

65.1.2. CP-96402-PMSLM EXECUÇÃO DE PINTURA DE LIGAÇÃO COM EMULSÃO ASFÁLTICA RR-2C. AF\_11/2019 (M2)

	COMPR	LARG	QTD
	COMPR*LARG	149,000	5,000
			745,00

65.1.3. COMP-80213139 EMULSAO ASFALTICA CATIONICA RR-1C PARA USO EM PAVIMENTACAO ASFALTICA (KG)

	M2	COEF	QTD
	M2*COEF	745,000	0,500
			372,50

65.1.4. CP-95995-PMSLM EXECUÇÃO DE PAVIMENTO COM APLICAÇÃO DE CONCRETO ASFÁLTICO, CAMADA DE ROLAMENTO - EXCLUSIVE CARGA E TRANSPORTE. AF\_11/2019 (M3)

	COMPR	LARG	ALTURA	QTD
	COMPR*LARG*ALTUR	149,000	5,000	0,050
	A			37,25



65.1.5. 00001518 CONCRETO BETUMINOSO USINADO A QUENTE (CBUQ) PARA PAVIMENTACAO ASFALTICA, PADRAO DNIT, FAIXA C, COM CAP 50/70 - AQUISICAO POSTO USINA (T)

	VOL	COEF	QTD
	VOL*COEF	37,250	2,456
			91,49

*Finisius*

65.1.6. 95878 TRANSPORTE COM CAMINHÃO BASCULANTE DE 10 M³, EM VIA URBANA PAVIMENTADA, DMT ATÉ 30 KM (UNIDADE: TXKM). AF\_07/2020 (TXKM)

## MEMÓRIAS DE CÁLCULO

	<b>NÚMERO:</b>	00000032	<b>DATA : 13/06/2024</b>		<b>BDI : 22,12%</b>	
	<b>PROPONENTE:</b>	SÃO LOURENÇO DA MATA	<b>FONTE</b>	<b>VERSÃO</b>	<b>HORA</b>	<b>MES</b>
	<b>GESTOR / AÇÃO:</b>	SECRETÁRIA DE INFRAESTRUTURA - DIRETORIA DE OBRAS	COMPESA	2023.2 SEM DESONERAÇÃO	-	-
	<b>OBJETO:</b>	CONTRATAÇÃO DE EMPRESA DE ENGENHARIA PARA EXECUÇÃO DE CAPEAMENTO ASFÁLTICO DE DIVERSAS RUAS NO MUNICÍPIO DE SÃO LOURENÇO DA MATA/PE.	EMOP	2024/04	-	-
	<b>ENDEREÇO DA OBRA:</b>	DIVERSAS RUAS NO MUNICÍPIO	ORSE	2024/04	112,54%	70,11%
	<b>REVISÃO:</b>	001	SICRO	2024/01	-	-
	<b>DATA:</b>	06/2024	SINAPI	2024/03 SEM DESONERAÇÃO	113,98%	70,00%
	<b>TIPO:</b>	NÃO DESONERADO	Composiçãoe	PRÓPRIA	0,00%	0,00%
						

	T	KM	QTD
T*KM	91,480	30,000	2.744,40
			2.744,40

### 65.2. SINALIZAÇÃO

65.2.1. 102512 PINTURA DE EIXO VIÁRIO SOBRE ASFALTO COM TINTA RETRORREFLETIVA A BASE DE RESINA ACRÍLICA COM MICROESFERAS DE VIDRO, APLICAÇÃO MECÂNICA COM DEMARCADORA AUTOPROPELIDA. AF\_05/2021 (M)

	COMPR	QUANT	QTD
COMPR*QUANT	149,000	2,000	298,00
			298,00

65.2.2. CP-73916/002-PMSLM PLACA ESMALTADA PARA IDENTIFICAÇÃO NR DE RUA, DIMENSÕES 45X25CM (UN)

	UNIDADE	QTD
UNIDADE	2,000	2,00
		2,00

65.2.3. 5213417 Placa em aço nº 16 galvanizado com película retrorrefletiva tipo I + III - confecção (m²)

	M2	QUANT	QTD
PLACA R1 DE PARE	0,200	2,000	0,40
PLACA R19 DE VELOCIDADE	1,200	1,000	1,20
			1,60

65.2.4. 103694 FORNECIMENTO E INSTALAÇÃO DE SUPORTE DE MADEIRA PARA PLACAS DE SINALIZAÇÃO, EM SOLO, COM H= DE 2,5 M E SEÇÃO DE 7,5 X 7,5 CM. AF\_03/2022 (UN)

	UNIDADE	QTD
UNIDADE	2,000	2,00
		2,00

### 66. RUA DOIS DE MAIO, MURIBARA:

#### 66.1. CAPEAMENTO ASFÁLTICO

66.1.1. CP-4011212-PMSLM Varredura da superfície para execução de revestimento asfáltico (m²)

	COMPR	LARG	QTD
COMPR*LARG	61,000	5,100	311,10
			311,10

66.1.2. CP-96402-PMSLM EXECUÇÃO DE PINTURA DE LIGAÇÃO COM EMULSÃO ASFÁLTICA RR-2C. AF\_11/2019 (M2)

	COMPR	LARG	QTD
COMPR*LARG	61,000	5,100	311,10
			311,10

*Dimilios*

66.1.3. COMP-80213139 EMULSAO ASFALTICA CATIONICA RR-1C PARA USO EM PAVIMENTACAO ASFALTICA (KG)

## MEMÓRIAS DE CÁLCULO

	<b>NÚMERO:</b> 00000032		<b>DATA :</b> 13/06/2024		<b>BDI :</b> 22,12%		
	<b>PROponente:</b> SÃO LOURENÇO DA MATA		<b>FONTE</b>		<b>VERSÃO</b>		
	<b>Gestor / Ação:</b> SECRETÁRIA DE INFRAESTRUTURA - DIRETORIA DE OBRAS		COMPESA		2023.2 SEM DESONERAÇÃO		
	<b>Objeto:</b> CONTRATAÇÃO DE EMPRESA DE ENGENHARIA PARA EXECUÇÃO DE CAPEAMENTO ASFÁLTICO DE DIVERSAS RUAS NO MUNICÍPIO DE SÃO LOURENÇO DA MATA/PE.		EMOP		2024/04		
	<b>Endereço da obra:</b> DIVERSAS RUAS NO MUNICÍPIO		ORSE		2024/04		
	<b>Revisão:</b> 001		SICRO		2024/01		
	<b>Data:</b> 06/2024		SINAPI		2024/03 SEM DESONERAÇÃO		
	<b>Tipo:</b> NÃO DESONERADO		Composição		PRÓPRIA		
				HORA		MES	
				-		-	
				-		-	
				112,54%		70,11%	
				-		-	
				113,98%		70,00%	
				0,00%		0,00%	



	M2	COEF	QTD
M2*COEF	311,100	0,500	155,55
			155,55

66.1.4. CP-95995-PMSLM EXECUÇÃO DE PAVIMENTO COM APLICAÇÃO DE CONCRETO ASFÁLTICO, CAMADA DE ROLAMENTO - EXCLUSIVE CARGA E TRANSPORTE. AF\_11/2019 (M3)

	COMPR	LARG	ALTURA	QTD
COMPR*LARG*ALTURA	61,000	5,100	0,050	15,55
				15,55

66.1.5. 00001518 CONCRETO BETUMINOSO USINADO A QUENTE (CBUQ) PARA PAVIMENTAÇÃO ASFÁLTICA, PADRÃO DNIT, FAIXA C, COM CAP 50/70 - AQUISIÇÃO POSTO USINA (T)

	VOL	COEF	QTD
VOL*COEF	15,550	2,456	38,19
			38,19

66.1.6. 95878 TRANSPORTE COM CAMINHÃO BASCULANTE DE 10 M<sup>3</sup>, EM VIA URBANA PAVIMENTADA, DMT ATÉ 30 KM (UNIDADE: TXKM). AF\_07/2020 (TXKM)

	T	KM	QTD
T*KM	38,190	30,000	1.145,70
			1.145,70

### 66.2. SINALIZAÇÃO

66.2.1. 102512 PINTURA DE EIXO VIÁRIO SOBRE ASFALTO COM TINTA RETRORREFLETIVA A BASE DE RESINA ACRÍLICA COM MICROESFERAS DE VIDRO, APLICAÇÃO MECÂNICA COM DEMARCADORA AUTOPROPELIDA. AF\_05/2021 (M)

	COMPR	QUANT	QTD
COMPR*QUANT	61,000	2,000	122,00
			122,00

66.2.2. CP-73916/002-PMSLM PLACA ESMALTADA PARA IDENTIFICAÇÃO NR DE RUA, DIMENSÕES 45X25CM (UN)

	UNIDADE	QTD
UNIDADE	1,000	1,00
		1,00

Dimensões

67. RUA BAIXA VERDE, MURIBARA:

### 67.1. CAPEAMENTO ASFÁLTICO

67.1.1. CP-4011212-PMSLM Varredura da superfície para execução de revestimento asfáltico (m<sup>2</sup>)

	COMPR	LARG	QTD
COMPR*LARG	217,000	5,900	1.280,30
			1.280,30

67.1.2. CP-96402-PMSLM EXECUÇÃO DE PINTURA DE LIGAÇÃO COM EMULSÃO ASFÁLTICA RR-2C. AF\_11/2019 (M2)

## MEMÓRIAS DE CÁLCULO

	<b>NÚMERO:</b>	00000032	<b>DATA :</b> 13/06/2024		<b>BDI :</b> 22,12%	
	<b>PROPONENTE:</b>	SÃO LOURENÇO DA MATA	<b>FONTE</b>	<b>VERSÃO</b>	<b>HORA</b>	<b>MES</b>
	<b>GESTOR / AÇÃO:</b>	SECRETÁRIA DE INFRAESTRUTURA - DIRETORIA DE OBRAS	COMPESA	2023.2 SEM DESONERAÇÃO	-	-
	<b>OBJETO:</b>	CONTRATAÇÃO DE EMPRESA DE ENGENHARIA PARA EXECUÇÃO DE CAPEAMENTO ASFÁLTICO DE DIVERSAS RUAS NO MUNICÍPIO DE SÃO LOURENÇO DA MATA/PE.	EMOP	2024/04	-	-
	<b>ENDEREÇO DA OBRA:</b>	DIVERSAS RUAS NO MUNICÍPIO	ORSE	2024/04	112,54%	70,11%
	<b>REVISÃO:</b>	001	SICRO	2024/01	-	-
	<b>DATA:</b>	06/2024	SINAPI	2024/03 SEM DESONERAÇÃO	113,98%	70,00%
	<b>TIPO:</b>	NÃO DESONERADO	Composição	PRÓPRIA	0,00%	0,00%



	COMPR	LARG	QTD
COMPR*LARG	217,000	5,900	1.280,30
			1.280,30

### 67.1.3. COMP-80213139 EMULSAO ASFALTICA CATIONICA RR-1C PARA USO EM PAVIMENTACAO ASFALTICA (KG)

	M2	COEF	QTD
M2*COEF	1.280,300	0,500	640,15
			640,15

### 67.1.4. CP-95995-PMSLM EXECUÇÃO DE PAVIMENTO COM APLICAÇÃO DE CONCRETO ASFÁLTICO, CAMADA DE ROLAMENTO - EXCLUSIVE CARGA E TRANSPORTE. AF\_11/2019 (M3)

	COMPR	LARG	ALTURA	QTD
COMPR*LARG*ALTURA	217,000	5,900	0,050	64,02
				64,01

### 67.1.5. 00001518 CONCRETO BETUMINOSO USINADO A QUENTE (CBUQ) PARA PAVIMENTACAO ASFALTICA, PADRAO DNIT, FAIXA C, COM CAP 50/70 - AQUISICAO POSTO USINA (T)

	VOL	COEF	QTD
VOL*COEF	64,010	2,456	157,21
			157,20

### 67.1.6. 95878 TRANSPORTE COM CAMINHÃO BASCULANTE DE 10 M³, EM VIA URBANA PAVIMENTADA, DMT ATÉ 30 KM (UNIDADE: TXKM). AF\_07/2020 (TXKM)

	T	KM	QTD
T*KM	157,200	30,000	4.716,00
			4.716,00

## 67.2. SINALIZAÇÃO

### 67.2.1. 102512 PINTURA DE EIXO VIÁRIO SOBRE ASFALTO COM TINTA RETRORREFLETIVA A BASE DE RESINA ACRÍLICA COM MICROESFERAS DE VIDRO, APLICAÇÃO MECÂNICA COM DEMARCADORA AUTOPROPELIDA. AF\_05/2021 (M)

	COMPR	QUANT	QTD
COMPR*QUANT	217,000	2,000	434,00
			434,00

### 67.2.2. CP-73916/002-PMSLM PLACA ESMALTADA PARA IDENTIFICAÇÃO NR DE RUA, DIMENSÕES 45X25CM (UN)

	UNIDADE	QTD
UNIDADE	2,000	2,00
		2,00

*Finalizado*

### 67.2.3. 5213417 Placa em aço nº 16 galvanizado com película retrorrefletiva tipo I + III - confecção (m²)

	M2	QUANT	QTD
PLACA R1 DE PARE	0,200	3,000	0,60
			0,60

MEMÓRIAS DE CÁLCULO						
	NÚMERO:	00000032	DATA : 13/06/2024			
	PROPONENTE:	SÃO LOURENÇO DA MATA	BDI : 22,12%			
	GESTOR / AÇÃO:	SECRETÁRIA DE INFRAESTRUTURA - DIRETORIA DE OBRAS	FONTE	VERSÃO	HORA	MES
	OBJETO:	CONTRATAÇÃO DE EMPRESA DE ENGENHARIA PARA EXECUÇÃO DE CAPEAMENTO ASFÁLTICO DE DIVERSAS RUAS NO MUNICÍPIO DE SÃO LOURENÇO DA MATA/PE.	COMPESA	2023.2 SEM DESONERAÇÃO	-	-
	ENDEREÇO DA OBRA:	DIVERSAS RUAS NO MUNICÍPIO	EMOP	2024/04	-	-
	REVISÃO:	001	ORSE	2024/04	112,54%	70,11%
	DATA:	06/2024	SICRO	2024/01	-	-
	TIPO:	NÃO DESONERADO	SINAPI	2024/03 SEM DESONERAÇÃO	113,98%	70,00%
			Composição	PRÓPRIA	0,00%	0,00%



67.2.4. 103694 FORNECIMENTO E INSTALAÇÃO DE SUPORTE DE MADEIRA PARA PLACAS DE SINALIZAÇÃO, EM SOLO, COM H= DE 2,5 M E SEÇÃO DE 7,5 X 7,5 CM. AF\_03/2022 (UN)

	UNIDADE	QTD
	UNIDADE	3,000
		3,00

68. RUA ARCOVERDE, MURIBARA:

68.1. CAPEAMENTO ASFÁLTICO

68.1.1. CP-4011212-PMSLM Varredura da superfície para execução de revestimento asfáltico (m²)

	COMPR	LARG	QTD
	COMPR*LARG	113,000	4,300
			485,90

68.1.2. CP-96402-PMSLM EXECUÇÃO DE PINTURA DE LIGAÇÃO COM EMULSÃO ASFÁLTICA RR-2C. AF\_11/2019 (M2)

	COMPR	LARG	QTD
	COMPR*LARG	113,000	4,300
			485,90

68.1.3. COMP-80213139 EMULSAO ASFALTICA CATIONICA RR-1C PARA USO EM PAVIMENTACAO ASFALTICA (KG)

	M2	COEF	QTD
	M2*COEF	485,900	0,500
			242,95

68.1.4. CP-95995-PMSLM EXECUÇÃO DE PAVIMENTO COM APLICAÇÃO DE CONCRETO ASFÁLTICO, CAMADA DE ROLAMENTO - EXCLUSIVE CARGA E TRANSPORTE. AF\_11/2019 (M3)

	COMPR	LARG	ALTURA	QTD
	COMPR*LARG*ALTURA	113,000	4,300	0,050
				24,30

68.1.5. 00001518 CONCRETO BETUMINOSO USINADO A QUENTE (CBUQ) PARA PAVIMENTACAO ASFALTICA, PADRAO DNIT, FAIXA C, COM CAP 50/70 - AQUISICAO POSTO USINA (T)

	VOL	COEF	QTD
	VOL*COEF	24,290	2,456
			59,66

68.1.6. 95878 TRANSPORTE COM CAMINHÃO BASCULANTE DE 10 M³, EM VIA URBANA PAVIMENTADA, DMT ATÉ 30 KM (UNIDADE: TXKM). AF\_07/2020 (TXKM)



	T	KM	QTD
	T*KM	59,650	30,000
			1.789,50

*Dimilios*

68.2. SINALIZAÇÃO

68.2.1. 102512 PINTURA DE EIXO VIÁRIO SOBRE ASFALTO COM TINTA RETRORREFLETIVA A BASE DE RESINA ACRÍLICA COM MICROESFERAS DE VIDRO, APLICAÇÃO MECÂNICA COM

## MEMÓRIAS DE CÁLCULO

	<b>NÚMERO:</b> 00000032		<b>DATA :</b> 13/06/2024		<b>BDI :</b> 22,12%	
	<b>PROponente:</b> SÃO LOURENÇO DA MATA		<b>Fonte</b>	<b>Versão</b>	<b>Hora</b>	<b>Mes</b>
	<b>Gestor / Ação:</b> SECRETARIA DE INFRAESTRUTURA - DIRETORIA DE OBRAS		COMPESA	2023.2 SEM DESONERAÇÃO	-	-
	<b>Objeto:</b> CONTRATAÇÃO DE EMPRESA DE ENGENHARIA PARA EXECUÇÃO DE CAPEAMENTO ASFÁLTICO DE DIVERSAS RUAS NO MUNICÍPIO DE SÃO LOURENÇO DA MATA/PE.		EMOP	2024/04	-	-
	<b>Endereço da Obra:</b> DIVERSAS RUAS NO MUNICÍPIO		ORSE	2024/04	112,54%	70,11%
	<b>Revisão:</b> 001		SICRO	2024/01	-	-
	<b>Data:</b> 06/2024		SINAPI	2024/03 SEM DESONERAÇÃO	113,98%	70,00%
	<b>Tipo:</b> NÃO DESONERADO		Composição	PRÓPRIA	0,00%	0,00%
						

DEMARCADORA AUTOPROPELIDA. AF\_05/2021 (M)

	COMPR	QUANT	QTD
COMPR*QUANT	113,000	2,000	226,00
			226,00

68.2.2. CP-73916/002-PMSLM PLACA ESMALTADA PARA IDENTIFICAÇÃO NR DE RUA, DIMENSÕES 45X25CM (UN)

	UNIDADE	QTD
UNIDADE	1,000	1,00
		1,00

69. RUA CARDEAL ARCOVERDE, MURIBARA:

69.1. CAPEAMENTO ASFÁLTICO

69.1.1. CP-4011212-PMSLM Varredura da superfície para execução de revestimento asfáltico (m<sup>2</sup>)

	COMPR	LARG	QTD
COMPR*LARG	207,000	5,000	1.035,00
			1.035,00

69.1.2. CP-96402-PMSLM EXECUÇÃO DE PINTURA DE LIGAÇÃO COM EMULSÃO ASFÁLTICA RR-2C. AF\_11/2019 (M2)

	COMPR	LARG	QTD
COMPR*LARG	207,000	5,000	1.035,00
			1.035,00

69.1.3. COMP-80213139 EMULSAO ASFALTICA CATIONICA RR-1C PARA USO EM PAVIMENTACAO ASFALTICA (KG)

	M2	COEF	QTD
M2*COEF	1.035,000	0,500	517,50
			517,50

69.1.4. CP-95995-PMSLM EXECUÇÃO DE PAVIMENTO COM APLICAÇÃO DE CONCRETO ASFÁLTICO, CAMADA DE ROLAMENTO - EXCLUSIVE CARGA E TRANSPORTE. AF\_11/2019 (M3)

	COMPR	LARG	ALTURA	QTD
COMPR*LARG*ALTUR A	207,000	5,000	0,050	51,75
				51,75

69.1.5. 00001518 CONCRETO BETUMINOSO USINADO A QUENTE (CBUQ) PARA PAVIMENTACAO ASFALTICA, PADRAO DNIT, FAIXA C, COM CAP 50/70 - AQUISICAO POSTO USINA (T)

	VOL	COEF	QTD
VOL*COEF	51,750	2,456	127,10
			127,09

69.1.6. 95878 TRANSPORTE COM CAMINHÃO BASCULANTE DE 10 M<sup>3</sup>, EM VIA URBANA PAVIMENTADA, DMT ATÉ 30 KM (UNIDADE: TXKM). AF\_07/2020 (TXKM)

## MEMÓRIAS DE CÁLCULO

	<b>NÚMERO:</b>	00000032	<b>DATA :</b> 13/06/2024		<b>BDI :</b> 22,12%	
	<b>PROponente:</b>	SÃO LOURENÇO DA MATA	<b>Fonte</b>	<b>Versão</b>	<b>Hora</b>	<b>Mes</b>
	<b>Gestor / Ação:</b>	SECRETÁRIA DE INFRAESTRUTURA - DIRETORIA DE OBRAS	COMPESA	2023.2 SEM DESONERAÇÃO	-	-
	<b>Objeto:</b>	CONTRATAÇÃO DE EMPRESA DE ENGENHARIA PARA EXECUÇÃO DE CAPEAMENTO ASFÁLTICO DE DIVERSAS RUAS NO MUNICÍPIO DE SÃO LOURENÇO DA MATA/PE.	EMOP	2024/04	-	-
	<b>Endereço da Obra:</b>	DIVERSAS RUAS NO MUNICÍPIO	ORSE	2024/04	112,54%	70,11%
	<b>Revisão:</b>	001	SICRO	2024/01	-	-
	<b>Data:</b>	06/2024	SINAPI	2024/03 SEM DESONERAÇÃO	113,98%	70,00%
	<b>Tipo:</b>	NÃO DESONERADO	Composição	PRÓPRIA	0,00%	0,00%



	T	KM	QTD
T*KM	127,090	30,000	3.812,70
			3.812,70

### 69.2. SINALIZAÇÃO

69.2.1. 102512 PINTURA DE EIXO VIÁRIO SOBRE ASFALTO COM TINTA RETRORREFLETIVA A BASE DE RESINA ACRÍLICA COM MICROESFERAS DE VIDRO, APLICAÇÃO MECÂNICA COM DEMARCADORA AUTOPROPELIDA. AF\_05/2021 (M)

	COMPR	QUANT	QTD
COMPR*QUANT	207,000	4,000	828,00
			828,00

69.2.2. CP-73916/002-PMSLM PLACA ESMALTADA PARA IDENTIFICAÇÃO NR DE RUA, DIMENSÕES 45X25CM (UN)

	UNIDADE	QTD
UNIDADE	1,000	1,00
		1,00

70. 1.º TRAVESSA BARÃO DE CARUARU, MURIBARA:

### 70.1. CAPEAMENTO ASFÁLTICO

70.1.1. CP-4011212-PMSLM Varredura da superfície para execução de revestimento asfáltico (m²)

	COMPR	LARG	QTD
COMPR*LARG	38,850	3,100	120,44
			120,43

70.1.2. CP-96402-PMSLM EXECUÇÃO DE PINTURA DE LIGAÇÃO COM EMULSÃO ASFÁLTICA RR-2C. AF\_11/2019 (M2)

	COMPR	LARG	QTD
COMPR*LARG	38,850	3,100	120,44
			120,43

70.1.3. COMP-80213139 EMULSAO ASFALTICA CATIONICA RR-1C PARA USO EM PAVIMENTACAO ASFALTICA (KG)

	M2	COEF	QTD
M2*COEF	120,430	0,500	60,22
			60,21

70.1.4. CP-95995-PMSLM EXECUÇÃO DE PAVIMENTO COM APLICAÇÃO DE CONCRETO ASFÁLTICO, CAMADA DE ROLAMENTO - EXCLUSIVE CARGA E TRANSPORTE. AF\_11/2019 (M3)

	COMPR	LARG	ALTURA	QTD
COMPR*LARG*ALTUR A	38,850	3,100	0,050	6,02
				6,02

*Minicivis*

70.1.5. 00001518 CONCRETO BETUMINOSO USINADO A QUENTE (CBUQ) PARA PAVIMENTACAO ASFALTICA, PADRAO DNIT, FAIXA C, COM CAP 50/70 - AQUISICAO POSTO USINA (T)



## MEMÓRIAS DE CÁLCULO

	<b>NÚMERO:</b>	00000032	<b>DATA : 13/06/2024</b>		<b>BDI : 22,12%</b>	
	<b>PROponente:</b>	SÃO LOURENÇO DA MATA	<b>Fonte</b>	<b>Versão</b>	<b>Hora</b>	<b>Mes</b>
	<b>Gestor / Ação:</b>	SECRETÁRIA DE INFRAESTRUTURA - DIRETORIA DE OBRAS	COMPESA	2023.2 SEM DESONERAÇÃO	-	-
	<b>Objeto:</b>	CONTRATAÇÃO DE EMPRESA DE ENGENHARIA PARA EXECUÇÃO DE CAPEAMENTO ASFÁLTICO DE DIVERSAS RUAS NO MUNICÍPIO DE SÃO LOURENÇO DA MATA/PE.	EMOP	2024/04	-	-
	<b>Endereço da Obra:</b>	DIVERSAS RUAS NO MUNICÍPIO	ORSE	2024/04	112,54%	70,11%
	<b>Revisão:</b>	001	SICRO	2024/01	-	-
	<b>Data:</b>	06/2024	SINAPI	2024/03 SEM DESONERAÇÃO	113,98%	70,00%
	<b>Tipo:</b>	NÃO DESONERADO	Composição	PRÓPRIA	0,00%	0,00%



	VOL	COEF	QTD
VOL*COEF	6,020	2,456	14,79
			14,78

70.1.6. 95878 TRANSPORTE COM CAMINHÃO BASCULANTE DE 10 M<sup>3</sup>, EM VIA URBANA PAVIMENTADA, DMT ATÉ 30 KM (UNIDADE: TXKM). AF\_07/2020 (TXKM)

	T	KM	QTD
T*KM	14,780	30,000	443,40
			443,40

### 70.2. SINALIZAÇÃO

70.2.1. 102512 PINTURA DE EIXO VIÁRIO SOBRE ASFALTO COM TINTA RETRORREFLETIVA A BASE DE RESINA ACRÍLICA COM MICROESFERAS DE VIDRO, APLICAÇÃO MECÂNICA COM DEMARCADORA AUTOPROPELIDA. AF\_05/2021 (M)

	COMPR	QUANT	QTD
COMPR*QUANT	38,850	2,000	77,70
			77,70

70.2.2. CP-73916/002-PMSLM PLACA ESMALTADA PARA IDENTIFICAÇÃO NR DE RUA, DIMENSÕES 45X25CM (UN)

	UNIDADE	QTD
UNIDADE	1,000	1,00
		1,00

### 71. 2.º TRAVESSA BARÃO DE CARUARU, MURIBARA:

#### 71.1. CAPEAMENTO ASFÁLTICO

71.1.1. CP-4011212-PMSLM Varredura da superfície para execução de revestimento asfáltico (m<sup>2</sup>)

	COMPR	LARG	QTD
COMPR*LARG	47,080	3,500	164,78
			164,78

71.1.2. CP-96402-PMSLM EXECUÇÃO DE PINTURA DE LIGAÇÃO COM EMULSÃO ASFÁLTICA RR-2C. AF\_11/2019 (M2)

	COMPR	LARG	QTD
COMPR*LARG	47,080	3,500	164,78
			164,78

71.1.3. COMP-80213139 EMULSAO ASFALTICA CATIONICA RR-1C PARA USO EM PAVIMENTACAO ASFALTICA (KG)

	M2	COEF	QTD
M2*COEF	164,780	0,500	82,39
			82,39

*Dimilios*

71.1.4. CP-95995-PMSLM EXECUÇÃO DE PAVIMENTO COM APLICAÇÃO DE CONCRETO ASFÁLTICO, CAMADA DE ROLAMENTO - EXCLUSIVE CARGA E TRANSPORTE. AF\_11/2019 (M3)

## MEMÓRIAS DE CÁLCULO

	<b>NÚMERO:</b>	00000032	<b>DATA : 13/06/2024</b>		<b>BDI : 22,12%</b>	
	<b>PROPONENTE:</b>	SÃO LOURENÇO DA MATA	<b>FONTE</b>	<b>VERSÃO</b>	<b>HORA</b>	<b>MES</b>
	<b>GESTOR / AÇÃO:</b>	SECRETÁRIA DE INFRAESTRUTURA - DIRETORIA DE OBRAS	COMPESA	2023.2 SEM DESONERAÇÃO	-	-
	<b>OBJETO:</b>	CONTRATAÇÃO DE EMPRESA DE ENGENHARIA PARA EXECUÇÃO DE CAPEAMENTO ASFÁLTICO DE DIVERSAS RUAS NO MUNICÍPIO DE SÃO LOURENÇO DA MATA/PE.	EMOP	2024/04	-	-
	<b>ENDEREÇO DA OBRA:</b>	DIVERSAS RUAS NO MUNICÍPIO	ORSE	2024/04	112,54%	70,11%
	<b>REVISÃO:</b>	OO1	SICRO	2024/01	-	-
	<b>DATA:</b>	06/2024	SINAPI	2024/03 SEM DESONERAÇÃO	113,98%	70,00%
	<b>TIPO:</b>	NÃO DESONERADO	Composição	PRÓPRIA	0,00%	0,00%



	COMPR	LARG	ALTURA	QTD
COMPR*LARG*ALTURA	47,080	3,500	0,050	8,24
				8,23

71.1.5. 00001518 CONCRETO BETUMINOSO USINADO A QUENTE (CBUQ) PARA PAVIMENTAÇÃO ASFÁLTICA, PADRÃO DNIT, FAIXA C, COM CAP 50/70 - AQUISIÇÃO POSTO USINA (T)

	VOL	COEF	QTD
VOL*COEF	8,230	2,456	20,21
			20,21

71.1.6. 95878 TRANSPORTE COM CAMINHÃO BASCULANTE DE 10 M<sup>3</sup>, EM VIA URBANA PAVIMENTADA, DMT ATÉ 30 KM (UNIDADE: TXKM). AF\_07/2020 (TXKM)

	T	KM	QTD
T*KM	20,210	30,000	606,30
			606,30

### 71.2. SINALIZAÇÃO

71.2.1. 102512 PINTURA DE EIXO VIÁRIO SOBRE ASFALTO COM TINTA RETRORREFLETIVA A BASE DE RESINA ACRÍLICA COM MICROESFERAS DE VIDRO, APLICAÇÃO MECÂNICA COM DEMARCADORA AUTOPROPELIDA. AF\_05/2021 (M)

	COMPR	QUANT	QTD
COMPR*QUANT	47,080	2,000	94,16
			94,16

71.2.2. CP-73916/002-PMSLM PLACA ESMALTADA PARA IDENTIFICAÇÃO NR DE RUA, DIMENSÕES 45X25CM (UN)

	UNIDADE	QTD
UNIDADE	1,000	1,00
		1,00

72. 3.º TRAVESSA BARÃO DE CARUARU, MURIBARA:

### 72.1. CAPEAMENTO ASFÁLTICO

72.1.1. CP-4011212-PMSLM Varredura da superfície para execução de revestimento asfáltico (m<sup>2</sup>)

	COMPR	LARG	QTD
COMPR*LARG	51,530	3,400	175,20
			175,20

72.1.2. CP-96402-PMSLM EXECUÇÃO DE PINTURA DE LIGAÇÃO COM EMULSÃO ASFÁLTICA RR-2C. AF\_11/2019 (M2)

	COMPR	LARG	QTD
COMPR*LARG	51,530	3,400	175,20
			175,20

*Minicivis*

72.1.3. COMP-80213139 EMULSAO ASFALTICA CATIONICA RR-1C PARA USO EM PAVIMENTAÇÃO ASFÁLTICA (KG)

## MEMÓRIAS DE CÁLCULO

	<b>NÚMERO:</b>	00000032	<b>DATA :</b> 13/06/2024		<b>BDI :</b> 22,12%	
	<b>PROPONENTE:</b>	SÃO LOURENÇO DA MATA	<b>FORTE</b>	<b>VERSÃO</b>	<b>HORA</b>	<b>MES</b>
	<b>GESTOR / AÇÃO:</b>	SECRETÁRIA DE INFRAESTRUTURA - DIRETORIA DE OBRAS	COMPESA	2023.2 SEM DESONERAÇÃO	-	-
	<b>OBJETO:</b>	CONTRATAÇÃO DE EMPRESA DE ENGENHARIA PARA EXECUÇÃO DE CAPEAMENTO ASFÁLTICO DE DIVERSAS RUAS NO MUNICÍPIO DE SÃO LOURENÇO DA MATA/PE.	EMOP	2024/04	-	-
	<b>ENDEREÇO DA OBRA:</b>	DIVERSAS RUAS NO MUNICÍPIO	ORSE	2024/04	112,54%	70,11%
	<b>REVISÃO:</b>	001	SICRO	2024/01	-	-
	<b>DATA:</b>	06/2024	SINAPI	2024/03 SEM DESONERAÇÃO	113,98%	70,00%
	<b>TIPO:</b>	NÃO DESONERADO	Composição	PRÓPRIA	0,00%	0,00%



	M2	COEF	QTD
M2*COEF	175,200	0,500	87,60
			87,60

72.1.4. CP-95995-PMSLM EXECUÇÃO DE PAVIMENTO COM APLICAÇÃO DE CONCRETO ASFÁLTICO, CAMADA DE ROLAMENTO - EXCLUSIVE CARGA E TRANSPORTE. AF\_11/2019 (M3)

	COMPR	LARG	ALTURA	QTD
COMPR*LARG*ALTUR A	51,530	3,400	0,050	8,76
				8,76

72.1.5. 00001518 CONCRETO BETUMINOSO USINADO A QUENTE (CBUQ) PARA PAVIMENTAÇÃO ASFÁLTICA, PADRÃO DNIT, FAIXA C, COM CAP 50/70 - AQUISIÇÃO POSTO USINA (T)

	VOL	COEF	QTD
VOL*COEF	8,760	2,456	21,51
			21,51

72.1.6. 95878 TRANSPORTE COM CAMINHÃO BASCULANTE DE 10 M<sup>3</sup>, EM VIA URBANA PAVIMENTADA, DMT ATÉ 30 KM (UNIDADE: TXKM). AF\_07/2020 (TXKM)

	T	KM	QTD
T*KM	21,510	30,000	645,30
			645,30

### 72.2. SINALIZAÇÃO

72.2.1. 102512 PINTURA DE EIXO VIÁRIO SOBRE ASFALTO COM TINTA RETRORREFLETIVA A BASE DE RESINA ACRÍLICA COM MICROESFERAS DE VIDRO, APLICAÇÃO MECÂNICA COM DEMARCADORA AUTOPROPELIDA. AF\_05/2021 (M)

	COMPR	QUANT	QTD
COMPR*QUANT	51,530	2,000	103,06
			103,06

72.2.2. CP-73916/002-PMSLM PLACA ESMALTADA PARA IDENTIFICAÇÃO NR DE RUA, DIMENSÕES 45X25CM (UN)

	UNIDADE	QTD
UNIDADE	1,000	1,00
		1,00

### 73. 4.º TRAVESSA BARÃO DE CARUARU, MURIBARA:

#### 73.1. CAPEAMENTO ASFÁLTICO

73.1.1. CP-4011212-PMSLM Varredura da superfície para execução de revestimento asfáltico (m<sup>2</sup>)

	COMPR	LARG	QTD
COMPR*LARG	59,100	3,500	206,85
			206,85

*Finalizado*

73.1.2. CP-96402-PMSLM EXECUÇÃO DE PINTURA DE LIGAÇÃO COM EMULSÃO ASFÁLTICA RR-2C. AF\_11/2019 (M2)

## MEMÓRIAS DE CÁLCULO

	<b>NÚMERO:</b>	00000032	<b>DATA : 13/06/2024</b>		<b>BDI : 22,12%</b>	
	<b>PROPONENTE:</b>	SÃO LOURENÇO DA MATA	<b>FONTE</b>	<b>VERSÃO</b>	<b>HORA</b>	<b>MES</b>
	<b>GESTOR / AÇÃO:</b>	SECRETÁRIA DE INFRAESTRUTURA - DIRETORIA DE OBRAS	COMPESA	2023.2 SEM DESONERAÇÃO	-	-
	<b>OBJETO:</b>	CONTRATAÇÃO DE EMPRESA DE ENGENHARIA PARA EXECUÇÃO DE CAPEAMENTO ASFÁLTICO DE DIVERSAS RUAS NO MUNICÍPIO DE SÃO LOURENÇO DA MATA/PE.	EMOP	2024/04	-	-
	<b>ENDEREÇO DA OBRA:</b>	DIVERSAS RUAS NO MUNICÍPIO	ORSE	2024/04	112,54%	70,11%
	<b>REVISÃO:</b>	001	SICRO	2024/01	-	-
	<b>DATA:</b>	06/2024	SINAPI	2024/03 SEM DESONERAÇÃO	113,98%	70,00%
	<b>TIPO:</b>	NÃO DESONERADO	Composição	PRÓPRIA	0,00%	0,00%



	COMPR	LARG	QTD
COMPR*LARG	59,100	3,500	206,85
			206,85

### 73.1.3. COMP-80213139 EMULSAO ASFALTICA CATIONICA RR-1C PARA USO EM PAVIMENTACAO ASFALTICA (KG)

	M2	COEF	QTD
M2*COEF	206,850	0,500	103,42
			103,42

### 73.1.4. CP-95995-PMSLM EXECUÇÃO DE PAVIMENTO COM APLICAÇÃO DE CONCRETO ASFÁLTICO, CAMADA DE ROLAMENTO - EXCLUSIVE CARGA E TRANSPORTE. AF\_11/2019 (M3)

	COMPR	LARG	ALTURA	QTD
COMPR*LARG*ALTUR A	59,100	3,500	0,050	10,34
				10,34

### 73.1.5. 00001518 CONCRETO BETUMINOSO USINADO A QUENTE (CBUQ) PARA PAVIMENTACAO ASFALTICA, PADRAO DNIT, FAIXA C, COM CAP 50/70 - AQUISICAO POSTO USINA (T)

	VOL	COEF	QTD
VOL*COEF	10,340	2,456	25,40
			25,39

### 73.1.6. 95878 TRANSPORTE COM CAMINHÃO BASCULANTE DE 10 M³, EM VIA URBANA PAVIMENTADA, DMT ATÉ 30 KM (UNIDADE: TXKM). AF\_07/2020 (TXKM)

	T	KM	QTD
T*KM	25,390	30,000	761,70
			761,70

## 73.2. SINALIZAÇÃO

### 73.2.1. 102512 PINTURA DE EIXO VIÁRIO SOBRE ASFALTO COM TINTA RETRORREFLETIVA A BASE DE RESINA ACRÍLICA COM MICROESFERAS DE VIDRO, APLICAÇÃO MECÂNICA COM DEMARCADORA AUTOPROPELIDA. AF\_05/2021 (M)

	COMPR	QUANT	QTD
COMPR*QUANT	59,100	2,000	118,20
			118,20

### 73.2.2. CP-73916/002-PMSLM PLACA ESMALTADA PARA IDENTIFICAÇÃO NR DE RUA, DIMENSÕES 45X25CM (UN)

	UNIDADE	QTD
UNIDADE	1,000	1,00
		1,00

Dimisius

## 74. 5.º TRAVESSA BARÃO DE CARUARU, MURIBARA:

### 74.1. CAPEAMENTO ASFÁLTICO

#### 74.1.1. CP-4011212-PMSLM Varredura da superfície para execução de revestimento asfáltico (m²)

## MEMÓRIAS DE CÁLCULO

 <p><b>SÃO LOURENÇO DA MATA</b></p>	<b>NÚMERO:</b>	00000032	<b>DATA : 13/06/2024</b>		<b>BDI : 22,12%</b>	
	<b>PROponente:</b>	SÃO LOURENÇO DA MATA	<b>Fonte</b>	<b>Versão</b>	<b>Hora</b>	<b>Mes</b>
	<b>Gestor / Ação:</b>	SECRETÁRIA DE INFRAESTRUTURA - DIRETORIA DE OBRAS	COMPESA	2023.2 SEM DESONERAÇÃO	-	-
	<b>Objeto:</b>	CONTRATAÇÃO DE EMPRESA DE ENGENHARIA PARA EXECUÇÃO DE CAPEAMENTO ASFÁLTICO DE DIVERSAS RUAS NO MUNICÍPIO DE SÃO LOURENÇO DA MATA/PE.	EMOP	2024/04	-	-
	<b>Endereço da Obra:</b>	DIVERSAS RUAS NO MUNICÍPIO	ORSE	2024/04	112,54%	70,11%
	<b>Revisão:</b>	OO1	SICRO	2024/01	-	-
	<b>Data:</b>	06/2024	SINAPI	2024/03 SEM DESONERAÇÃO	113,98%	70,00%
	<b>Tipo:</b>	NÃO DESONERADO	Composição	PRÓPRIA	0,00%	0,00%



	COMPR	LARG	QTD
COMPR*LARG	59,790	4,100	245,14
			245,13

74.1.2. CP-96402-PMSLM EXECUÇÃO DE PINTURA DE LIGAÇÃO COM EMULSÃO ASFÁLTICA RR-2C. AF\_11/2019 (M2)

	COMPR	LARG	QTD
COMPR*LARG	59,790	4,100	245,14
			245,13

74.1.3. COMP-80213139 EMULSAO ASFALTICA CATIONICA RR-1C PARA USO EM PAVIMENTACAO ASFALTICA (KG)

	M2	COEF	QTD
M2*COEF	245,140	0,500	122,57
			122,57

74.1.4. CP-95995-PMSLM EXECUÇÃO DE PAVIMENTO COM APLICAÇÃO DE CONCRETO ASFÁLTICO, CAMADA DE ROLAMENTO - EXCLUSIVE CARGA E TRANSPORTE. AF\_11/2019 (M3)

	COMPR	LARG	ALTURA	QTD
COMPR*LARG*ALTURA	59,790	4,100	0,050	12,26
				12,25

74.1.5. 00001518 CONCRETO BETUMINOSO USINADO A QUENTE (CBUQ) PARA PAVIMENTACAO ASFALTICA, PADRAO DNIT, FAIXA C, COM CAP 50/70 - AQUISICAO POSTO USINA (T)

	VOL	COEF	QTD
VOL*COEF	12,250	2,456	30,09
			30,08

74.1.6. 95878 TRANSPORTE COM CAMINHÃO BASCULANTE DE 10 M³, EM VIA URBANA PAVIMENTADA, DMT ATÉ 30 KM (UNIDADE: TXKM). AF\_07/2020 (TXKM)

	T	KM	QTD
T*KM	30,080	30,000	902,40
			902,40

### 74.2. SINALIZAÇÃO

74.2.1. 102512 PINTURA DE EIXO VIÁRIO SOBRE ASFALTO COM TINTA RETRORREFLETIVA A BASE DE RESINA ACRÍLICA COM MICROESFERAS DE VIDRO, APLICAÇÃO MECÂNICA COM DEMARCADORA AUTOPROPELIDA. AF\_05/2021 (M)

	COMPR	QUANT	QTD
COMPR*QUANT	59,790	2,000	119,58
			119,58

*Finalizar*

74.2.2. CP-73916/002-PMSLM PLACA ESMALTADA PARA IDENTIFICAÇÃO NR DE RUA, DIMENSÕES 45X25CM (UN)

	UNIDADE	QTD
UNIDADE	1,000	1,00
		1,00

MEMÓRIAS DE CÁLCULO			
NÚMERO:	00000032	DATA : 13/06/2024	BDI : 22,12%
PROPONENTE:	SÃO LOURENÇO DA MATA	FONTE	VERSÃO
GESTOR / AÇÃO:	SECRETÁRIA DE INFRAESTRUTURA - DIRETORIA DE OBRAS	COMPESA	2023.2 SEM DESONERAÇÃO
OBJETO:	CONTRATAÇÃO DE EMPRESA DE ENGENHARIA PARA EXECUÇÃO DE CAPEAMENTO ASFÁLTICO DE DIVERSAS RUAS NO MUNICÍPIO DE SÃO LOURENÇO DA MATA/PE.	EMOP	2024/04
ENDEREÇO DA OBRA:	DIVERSAS RUAS NO MUNICÍPIO	ORSE	2024/04
REVISÃO:	OO1	SICRO	2024/01
DATA:	06/2024	SINAPI	2024/03 SEM DESONERAÇÃO
TIPO:	NÃO DESONERADO	Composição	PRÓPRIA
			HORA
			MES
			-
			-
			112,54%
			70,11%
			-
			-
			113,98%
			70,00%
			0,00%
			0,00%



75. 6.º TRAVESSA BARÃO DE CARUARU, MURIBARA:

75.1. CAPEAMENTO ASFÁLTICO

75.1.1. CP-4011212-PMSLM Varredura da superfície para execução de revestimento asfáltico (m²)

	COMPR	LARG	QTD
COMPR*LARG	61,930	3,400	210,56
			210,56

75.1.2. CP-96402-PMSLM EXECUÇÃO DE PINTURA DE LIGAÇÃO COM EMULSÃO ASFÁLTICA RR-2C. AF\_11/2019 (M2)

	COMPR	LARG	QTD
COMPR*LARG	61,930	3,400	210,56
			210,56

75.1.3. COMP-80213139 EMULSAO ASFALTICA CATIONICA RR-1C PARA USO EM PAVIMENTACAO ASFALTICA (KG)

	M2	COEF	QTD
M2*COEF	210,560	0,500	105,28
			105,28

75.1.4. CP-95995-PMSLM EXECUÇÃO DE PAVIMENTO COM APLICAÇÃO DE CONCRETO ASFÁLTICO, CAMADA DE ROLAMENTO - EXCLUSIVE CARGA E TRANSPORTE. AF\_11/2019 (M3)

	COMPR	LARG	ALTURA	QTD
COMPR*LARG*ALTUR A	61,930	3,400	0,050	10,53
				10,52

75.1.5. 00001518 CONCRETO BETUMINOSO USINADO A QUENTE (CBUQ) PARA PAVIMENTACAO ASFALTICA, PADRAO DNIT, FAIXA C, COM CAP 50/70 - AQUISICAO POSTO USINA (T)

	VOL	COEF	QTD
VOL*COEF	10,520	2,456	25,84
			25,83

75.1.6. 95878 TRANSPORTE COM CAMINHÃO BASCULANTE DE 10 M³, EM VIA URBANA PAVIMENTADA, DMT ATÉ 30 KM (UNIDADE: TXKM). AF\_07/2020 (TXKM)

	T	KM	QTD
T*KM	25,830	30,000	774,90
			774,90

*Dimensões*

75.2. SINALIZAÇÃO

75.2.1. 102512 PINTURA DE EIXO VIÁRIO SOBRE ASFALTO COM TINTA RETRORREFLETIVA A BASE DE RESINA ACRÍLICA COM MICROESFERAS DE VIDRO, APLICAÇÃO MECÂNICA COM DEMARCADORA AUTOPROPELIDA. AF\_05/2021 (M)

	COMPR	QUANT	QTD
COMPR*QUANT	61,930	2,000	123,86
			123,86

75.2.2. CP-73916/002-PMSLM PLACA ESMALTADA PARA IDENTIFICAÇÃO NR DE RUA, DIMENSÕES

MEMÓRIAS DE CÁLCULO			
NÚMERO:	00000032	DATA : 13/06/2024	BDI : 22,12%
PROponente:	SÃO LOURENÇO DA MATA	FONTE	VERSÃO
GESTOR / AÇÃO:	SECRETÁRIA DE INFRAESTRUTURA - DIRETORIA DE OBRAS	COMPESA	2023.2 SEM DESONERAÇÃO
OBJETO:	CONTRATAÇÃO DE EMPRESA DE ENGENHARIA PARA EXECUÇÃO DE CAPEAMENTO ASFÁLTICO DE DIVERSAS RUAS NO MUNICÍPIO DE SÃO LOURENÇO DA MATA/PE.	EMOP	2024/04
ENDEREÇO DA OBRA:	DIVERSAS RUAS NO MUNICÍPIO	ORSE	2024/04
REVISÃO:	001	SICRO	2024/01
DATA:	06/2024	SINAPI	2024/03 SEM DESONERAÇÃO
TIPO:	NÃO DESONERADO	Composição	PROPRIA
			HORA
			MES
			-
			-
			112,54%
			70,11%
			-
			113,98%
			70,00%
			0,00%
			0,00%

45X25CM (UN)

	UNIDADE	QTD
	UNIDADE	1,000
		1,00

76. 7.º TRAVESSA BARÃO DE CARUARU, MURIBARA:

76.1. CAPEAMENTO ASFÁLTICO

76.1.1. CP-4011212-PMSLM Varredura da superfície para execução de revestimento asfáltico (m²)

	COMPR	LARG	QTD
	COMPR*LARG	50,300	3,600
			181,08

76.1.2. CP-96402-PMSLM EXECUÇÃO DE PINTURA DE LIGAÇÃO COM EMULSÃO ASFÁLTICA RR-2C. AF\_11/2019 (M2)

	COMPR	LARG	QTD
	COMPR*LARG	50,300	3,600
			181,08

76.1.3. COMP-80213139 EMULSAO ASFALTICA CATIONICA RR-1C PARA USO EM PAVIMENTACAO ASFALTICA (KG)

	M2	COEF	QTD
	M2*COEF	181,080	0,500
			90,54

76.1.4. CP-95995-PMSLM EXECUÇÃO DE PAVIMENTO COM APLICAÇÃO DE CONCRETO ASFÁLTICO, CAMADA DE LAMENAMENTO - EXCLUSIVE CARGA E TRANSPORTE. AF\_11/2019 (M3)

	COMPR	LARG	ALTURA	QTD
	COMPR*LARG*ALTURA	50,300	3,600	0,050
				9,05

76.1.5. 00001518 CONCRETO BETUMINOSO USINADO A QUENTE (CBUQ) PARA PAVIMENTACAO ASFALTICA, PADRAO DNIT, FAIXA C, COM CAP 50/70 - AQUISICAO POSTO USINA (T)

	VOL	COEF	QTD
	VOL*COEF	9,050	2,456
			22,22

76.1.6. 95878 TRANSPORTE COM CAMINHÃO BASCULANTE DE 10 M³, EM VIA URBANA PAVIMENTADA, DMT ATÉ 30 KM (UNIDADE: TXKM). AF\_07/2020 (TXKM)

	T	KM	QTD
	T*KM	22,220	30,000
			666,60

76.2. SINALIZAÇÃO

76.2.1. 102512 PINTURA DE EIXO VIÁRIO SOBRE ASFALTO COM TINTA RETRORREFLETIVA A BASE DE RESINA ACRÍLICA COM MICROESFERAS DE VIDRO, APLICAÇÃO MECÂNICA COM DEMARCADORA AUTOPROPELIDA. AF\_05/2021 (M)

## MEMÓRIAS DE CÁLCULO

	<b>NÚMERO:</b>	00000032	<b>DATA :</b> 13/06/2024		<b>BDI :</b> 22,12%	
	<b>PROponente:</b>	SÃO LOURENÇO DA MATA	<b>FONTE</b>	<b>VERSÃO</b>	<b>HORA</b>	<b>MES</b>
	<b>GESTOR / AÇÃO:</b>	SECRETÁRIA DE INFRAESTRUTURA - DIRETORIA DE OBRAS	COMPESA	2023.2 SEM DESONERAÇÃO	-	-
	<b>OBJETO:</b>	CONTRATAÇÃO DE EMPRESA DE ENGENHARIA PARA EXECUÇÃO DE CAPEAMENTO ASFÁLTICO DE DIVERSAS RUAS NO MUNICÍPIO DE SÃO LOURENÇO DA MATA/PE.	EMOP	2024/04	-	-
	<b>ENDEREÇO DA OBRA:</b>	DIVERSAS RUAS NO MUNICÍPIO	ORSE	2024/04	112,54%	70,11%
	<b>REVISÃO:</b>	001	SICRO	2024/01	-	-
	<b>DATA:</b>	06/2024	SINAPI	2024/03 SEM DESONERAÇÃO	113,98%	70,00%
	<b>TIPO:</b>	NÃO DESONERADO	Composição	PRÓPRIA	0,00%	0,00%



	COMPR	QUANT	QTD
COMPR*QUANT	50,300	2,000	100,60
			100,60

76.2.2. CP-73916/002-PMSLM PLACA ESMALTADA PARA IDENTIFICAÇÃO NR DE RUA, DIMENSÕES 45X25CM (UN)

	UNIDADE	QTD
UNIDADE	1,000	1,00
		1,00

77. 8.º TRAVESSA BARÃO DE CARUARU, MURIBARA:

77.1. CAPEAMENTO ASFÁLTICO

77.1.1. CP-4011212-PMSLM Varredura da superfície para execução de revestimento asfáltico (m²)

	COMPR	LARG	QTD
COMPR*LARG	35,000	3,500	122,50
			122,50

77.1.2. CP-96402-PMSLM EXECUÇÃO DE PINTURA DE LIGAÇÃO COM EMULSÃO ASFÁLTICA RR-2C. AF\_11/2019 (M2)

	COMPR	LARG	QTD
COMPR*LARG	35,000	3,500	122,50
			122,50

77.1.3. COMP-80213139 EMULSAO ASFALTICA CATIONICA RR-1C PARA USO EM PAVIMENTACAO ASFALTICA (KG)

	M2	COEF	QTD
M2*COEF	122,500	0,500	61,25
			61,25

77.1.4. CP-95995-PMSLM EXECUÇÃO DE PAVIMENTO COM APLICAÇÃO DE CONCRETO ASFÁLTICO, CAMADA DE ROLAMENTO - EXCLUSIVE CARGA E TRANSPORTE. AF\_11/2019 (M3)

	COMPR	LARG	ALTURA	QTD
COMPR*LARG*ALTUR A	35,000	3,500	0,050	6,12
				6,12

77.1.5. 00001518 CONCRETO BETUMINOSO USINADO A QUENTE (CBUQ) PARA PAVIMENTACAO ASFALTICA, PADRAO DNIT, FAIXA C, COM CAP 50/70 - AQUISICAO POSTO USINA (T)

	VOL	COEF	QTD
VOL*COEF	6,120	2,456	15,03
			15,03

*Finalizar*

77.1.6. 95878 TRANSPORTE COM CAMINHÃO BASCULANTE DE 10 M³, EM VIA URBANA PAVIMENTADA, DMT ATÉ 30 KM (UNIDADE: TXKM). AF\_07/2020 (TXKM)

	T	KM	QTD
T*KM	15,030	30,000	450,90
			450,90



## MEMÓRIAS DE CÁLCULO

 <p><b>SÃO LOURENÇO DA MATA</b></p>	<b>NÚMERO:</b>	00000032	<b>DATA : 13/06/2024</b>		<b>BDI : 22,12%</b>	
	<b>PROPONENTE:</b>	SÃO LOURENÇO DA MATA	<b>FONTE</b>	<b>VERSÃO</b>	<b>HORA</b>	<b>MES</b>
	<b>GESTOR / AÇÃO:</b>	SECRETÁRIA DE INFRAESTRUTURA - DIRETORIA DE OBRAS	COMPESA	2023.2 SEM DESONERAÇÃO	-	-
	<b>OBJETO:</b>	CONTRATAÇÃO DE EMPRESA DE ENGENHARIA PARA EXECUÇÃO DE CAPEAMENTO ASFÁLTICO DE DIVERSAS RUAS NO MUNICÍPIO DE SÃO LOURENÇO DA MATA/PE.	EMOP	2024/04	-	-
	<b>ENDEREÇO DA OBRA:</b>	DIVERSAS RUAS NO MUNICÍPIO	ORSE	2024/04	112,54%	70,11%
	<b>REVISÃO:</b>	001	SICRO	2024/01	-	-
	<b>DATA:</b>	06/2024	SINAPI	2024/03 SEM DESONERAÇÃO	113,98%	70,00%
	<b>TIPO:</b>	NÃO DESONERADO	Composição	PRÓPRIA	0,00%	0,00%



### 77.2. SINALIZAÇÃO

77.2.1. 102512 PINTURA DE EIXO VIÁRIO SOBRE ASFALTO COM TINTA RETRORREFLETIVA A BASE DE RESINA ACRÍLICA COM MICROESFERAS DE VIDRO, APLICAÇÃO MECÂNICA COM DEMARCADORA AUTOPROPELIDA. AF\_05/2021 (M)

	COMPR	QUANT	QTD
COMPR*QUANT	35,000	2,000	70,00
			70,00

77.2.2. CP-73916/002-PMSLM PLACA ESMALTADA PARA IDENTIFICAÇÃO NR DE RUA, DIMENSÕES 45X25CM (UN)

	UNIDADE	QTD
UNIDADE	1,000	1,00
		1,00

*Pinheiro*

# RELATÓRIO ANALÍTICO - COMPOSIÇÕES DE CUSTOS



NÚMERO:	00000032	DATA:	13/06/2024	BDI:	22,12%
PROPONENTE:	SÃO LOURENÇO DA MATA	FONTE:	COMPESA	VERSÃO:	2023.2 SEM DESONERAÇÃO
GESTOR / AÇÃO:	SECRETÁRIA DE INFRAESTRUTURA - DIRETORIA DE OBRAS		EMOP		2024/04
OBJETO:	CONTRATAÇÃO DE EMPRESA DE ENGENHARIA PARA EXECUÇÃO DE CAPEAMENTO ASFÁLTICO DE DIVERSAS RUAS NO MUNICÍPIO DE SÃO LOURENÇO DA MATA/PE.		ORSE		2024/04
ENDEREÇO DA OBRA:	DIVERSAS RUAS NO MUNICÍPIO		SICRO NOVO		2024/01
REVISÃO:	001		SINAPI		2024/03 SEM DESONERAÇÃO
DATA:	06/2024		Composições Próprias		PROPRIA
TIPO:	NÃO DESONERADO				HORA
					MES



## 103689 FORNECIMENTO E INSTALAÇÃO DE PLACA DE OBRA COM CHAPA GALVANIZADA E ESTRUTURA DE MADEIRA. AF\_03/2022\_PS (M2)

Material	FONTE	UNID	COEFICIENTE	PREÇO UNITÁRIO	TOTAL	
00004813	PLACA DE OBRA (PARA CONSTRUÇÃO CIVIL) EM CHAPA GALVANIZADA *N. 22*, ADESIVADA, DE *2,4 X 1,2* M (SEM POSTES PARA FIXAÇÃO)	SINAPI	M2	1,00000000	250,00	250,00
00005065	PREGO DE AÇO POLIDO COM CABECA 10 X 10 (7/8 X 17)	SINAPI	KG	0,01130000	31,83	0,36
00005069	PREGO DE AÇO POLIDO COM CABECA 17 X 27 (2 1/2 X 11)	SINAPI	KG	0,01320000	17,05	0,23
00004509	SARRAFO *2,5 X 10* CM EM PINUS, MISTA OU EQUIVALENTE DA REGIÃO - BRUTA	SINAPI	M	3,20830000	5,13	16,46
TOTAL Material:					267,05	

Mão de Obra com Encargos Complementares	FONTE	UNID	COEFICIENTE	PREÇO UNITÁRIO	TOTAL	
88262	CARPINTEIRO DE FORMAS COM ENCARGOS COMPLEMENTARES	SINAPI	H	0,37290000	25,10	9,36
88316	SERVENTE COM ENCARGOS COMPLEMENTARES	SINAPI	H	1,11860000	20,28	22,69
TOTAL Mão de Obra com Encargos Complementares:					32,05	

Serviço	FONTE	UNID	COEFICIENTE	PREÇO UNITÁRIO	TOTAL	
102234	PINTURA IMUNIZANTE PARA MADEIRA, 2 DEMÃOS. AF_01/2021	SINAPI	M2	0,50000000	21,97	10,98
TOTAL Serviço:					10,99	
VALOR:					310,03	

## 90777 ENGENHEIRO CIVIL DE OBRA JUNIOR COM ENCARGOS COMPLEMENTARES (H)

Encargos Complementares	FONTE	UNID	COEFICIENTE	PREÇO UNITÁRIO	TOTAL	
00043486	EPI - FAMÍLIA ENGENHEIRO CIVIL - HORISTA (ENCARGOS COMPLEMENTARES - COLETADO CAIXA)	SINAPI	H	1,00000000	0,74	0,74
00037372	EXAMES - HORISTA (COLETADO CAIXA - ENCARGOS COMPLEMENTARES)	SINAPI	H	1,00000000	1,34	1,34
00043462	FERRAMENTAS - FAMÍLIA ENGENHEIRO CIVIL - HORISTA (ENCARGOS COMPLEMENTARES - COLETADO CAIXA)	SINAPI	H	1,00000000	0,01	0,01
00037373	SEGURO - HORISTA (COLETADO CAIXA - ENCARGOS COMPLEMENTARES)	SINAPI	H	1,00000000	0,01	0,01
TOTAL Encargos Complementares:					2,10	

Mão de Obra	FONTE	UNID	COEFICIENTE	PREÇO UNITÁRIO	TOTAL	
00002706	ENGENHEIRO CIVIL DE OBRA JUNIOR (HORISTA)	SINAPI	H	1,00000000	116,72	116,72
TOTAL Mão de Obra:					116,72	

Serviço	FONTE	UNID	COEFICIENTE	PREÇO UNITÁRIO	TOTAL	
95402	CURSO DE CAPACITAÇÃO PARA ENGENHEIRO CIVIL DE OBRA JÚNIOR (ENCARGOS COMPLEMENTARES) - HORISTA	SINAPI	H	1,00000000	1,98	1,98
TOTAL Serviço:					1,98	
VALOR:					120,80	

## 90776 ENCARGADO GERAL COM ENCARGOS COMPLEMENTARES (H)

## RELATORIO ANALITICO - COMPOSIÇÕES DE CUSTOS



NÚMERO:	00000032	DATA:	13/06/2024	BDI:	22,12%
PROPONENTE:	SÃO LOURENÇO DA MATA	FONTE:	COMPESA	VERSÃO:	2023,2 SEM DESONERAÇÃO
GESTOR / AÇÃO:	SECRETARIA DE INFRAESTRUTURA - DIRETORIA DE OBRAS		EMOP		2024/04
OBJETO:	CONTRATAÇÃO DE EMPRESA DE ENGENHARIA PARA EXECUÇÃO DE CAPEAMENTO ASFÁLTICO DE DIVERSAS RUAS NO MUNICÍPIO DE SÃO LOURENÇO DA MATA/PE.		ORSE		2024/04
ENDEREÇO DA OBRA:	DIVERSAS RUAS NO MUNICÍPIO		SICRO NOVO		2024/01
REVISÃO:	001		SINAPI		2024/03 SEM DESONERAÇÃO
DATA:	06/2024		Composições Próprias		PROPRIA
TIPO:	NÃO DESONERADO				112,54% 70,11%
					113,98% 70,00%
					0,00% 0,00%

SINAPI  
 FOLHA  
 217

Encargos Complementares		FONTE	UNID	COEFICIENTE	PREÇO UNITÁRIO	TOTAL
00043487	EPI - FAMILIA ENCARREGADO GERAL - HORISTA (ENCARGOS COMPLEMENTARES - COLETADO CAIXA)	SINAPI	H	1,00000000	1,25	1,25
00037372	EXAMES - HORISTA (COLETADO CAIXA - ENCARGOS COMPLEMENTARES)	SINAPI	H	1,00000000	1,34	1,34
00043463	FERRAMENTAS - FAMILIA ENCARREGADO GERAL - HORISTA (ENCARGOS COMPLEMENTARES - COLETADO CAIXA)	SINAPI	H	1,00000000	0,10	0,10
00037373	SEGURO - HORISTA (COLETADO CAIXA - ENCARGOS COMPLEMENTARES)	SINAPI	H	1,00000000	0,01	0,01
TOTAL Encargos Complementares:						2,70

Mão de Obra		FONTE	UNID	COEFICIENTE	PREÇO UNITÁRIO	TOTAL
004083	ENCARREGADO GERAL DE OBRAS (HORISTA)	SINAPI	H	1,00000000	35,58	35,58
TOTAL Mão de Obra:						35,58

Serviço		FONTE	UNID	COEFICIENTE	PREÇO UNITÁRIO	TOTAL
95401	CURSO DE CAPACITAÇÃO PARA ENCARREGADO GERAL (ENCARGOS COMPLEMENTARES) - HORISTA	SINAPI	H	1,00000000	0,86	0,86
TOTAL Serviço:						0,86
VALOR:						39,14

CP-4011212-PMSLM Varredura da superfície para execução de revestimento asfáltico (m²)							
EQUIPAMENTOS		QUANT	UTILIZAÇÃO		CUSTO OPERACIONAL		CUSTO HORÁRIO
			PROD	IMPR	PROD	IMPR	
E9577	Trator agrícola sobre pneus - 77 kW	1,00000000	1,0000	0,0000	138,9202	51,2858	138,9202
E9544	Vassoura mecânica rebocável com largura de 2,44 m	1,00000000	1,0000	0,0000	12,4724	8,0314	12,4724
TOTAL EQUIPAMENTOS:							151,3926
Custo Horário da Execução:							151,3926
Produção da Equipe:							2.430,2400
Custo Unitário da Execução:							0,0623
Custo Direto Total:							0,06
VALOR:							0,06

CP-96402-PMSLM EXECUÇÃO DE PINTURA DE LIGAÇÃO COM EMULSÃO ASFÁLTICA RR-2C. AF_11/2019 (M2)						
Equipamento Custo Horário		FONTE	UNID	COEFICIENTE	PREÇO UNITÁRIO	TOTAL
91486	ESPARGIDOR DE ASFALTO PRESSURIZADO, TANQUE 6 M3 COM ISOLAÇÃO TÉRMICA, AQUECIDO COM 2 MAÇARICOS, COM BARRA ESPARGIDORA 3,60 M, MONTADO SOBRE CAMINHÃO TOCO, PBT 14.300 KG, POTÊNCIA 185 CV - CHI DIURNO. AF_05/2023	SINAPI	CHI	0,00510000	66,38	0,34
83362	ESPARGIDOR DE ASFALTO PRESSURIZADO, TANQUE 6 M3 COM ISOLAÇÃO TÉRMICA, AQUECIDO COM 2 MAÇARICOS, COM BARRA ESPARGIDORA 3,60 M, MONTADO SOBRE CAMINHÃO TOCO, PBT 14.300 KG, POTÊNCIA 185 CV - CHP DIURNO. AF_05/2023	SINAPI	CHP	0,00040000	273,44	0,11
89036	TRATOR DE PNEUS, POTÊNCIA 85 CV, TRAÇÃO 4X4, PESO COM LASTRO DE 4.675 KG - CHI DIURNO. AF_06/2014	SINAPI	CHI	0,00380000	49,16	0,19

**RELATÓRIO ANALÍTICO - COMPOSIÇÕES DE CUSTOS**



<b>NÚMERO:</b>	00000032	<b>DATA:</b>	13/06/2024	<b>BDI:</b>	22,12%
<b>PROPONENTE:</b>	SÃO LOURENÇO DA MATA	<b>FONTE</b>	<b>VERSÃO</b>	<b>HORA</b>	<b>MES</b>
<b>GESTOR / AÇÃO:</b>	SECRETÁRIA DE INFRAESTRUTURA - DIRETORIA DE OBRAS	COMPESA	2023.2 SEM DESONERAÇÃO	-	-
<b>OBJETO:</b>	CONTRATAÇÃO DE EMPRESA DE ENGENHARIA PARA EXECUÇÃO DE CAPEAMENTO ASFÁLTICO DE DIVERSAS RUAS NO MUNICÍPIO DE SÃO LOURENÇO DA MATA/PE.	EMOP	2024/04	-	-
<b>ENDEREÇO DA OBRA:</b>	DIVERSAS RUAS NO MUNICÍPIO	ORSE	2024/04	112,54%	70,11%
<b>REVISÃO:</b>	001	SICRO NOVO	2024/01	-	-
<b>DATA:</b>	06/2024	SINAPI	2024/03 SEM DESONERAÇÃO	113,98%	70,00%
<b>TIPO:</b>	NÃO DESONERADO	Composições Próprias	PRÓPRIA	0,00%	0,00%



89035	TRATOR DE PNEUS, POTÊNCIA 85 CV, TRACÇÃO 4X4, PESO COM LASTRO DE 4.675 KG - CHP DIURNO. AF_06/2014	SINAPI	CHP	0,00170000	130,39	0,22
					<b>TOTAL Equipamento Custo Horário:</b>	<b>0,86</b>

Mão de Obra com Encargos Complementares		<b>FONTE</b>	<b>UNID</b>	<b>COEFICIENTE</b>	<b>PREÇO UNITÁRIO</b>	<b>TOTAL</b>
88316	SERVENTE COM ENCARGOS COMPLEMENTARES	SINAPI	H	0,00550000	20,28	0,11
					<b>TOTAL Mão de Obra com Encargos Complementares:</b>	<b>0,11</b>
					<b>VALOR:</b>	<b>0,97</b>

<b>1P-80213139 EMULSAO ASFALTICA CATIONICA RR-1C PARA USO EM PAVIMENTACAO ASFALTICA (KG)</b>						
<b>Material</b>		<b>FONTE</b>	<b>UNID</b>	<b>COEFICIENTE</b>	<b>PREÇO UNITÁRIO</b>	<b>TOTAL</b>
160108U	EMULSAO ASFALTICA CATIONICA RR-1C PARA USO EM PAVIMENTACAO ASFALTICA (COM ICMS)	COMPESA	KG	1,00000000	3,58	3,58
					<b>TOTAL Material:</b>	<b>3,58</b>
					<b>VALOR:</b>	<b>3,58</b>

<b>1516298 Geogrelha unidirecional com resistência à tração de 100 kN/m - fornecimento e instalação (m²)</b>						
<b>MÃO DE OBRA</b>			<b>UNID</b>	<b>CONSUMO</b>	<b>SALÁRIO HORA</b>	<b>CUSTO HORÁRIO</b>
P9824	Servente		h	2,00000000	21,56	43,12
					<b>TOTAL MÃO DE OBRA:</b>	<b>43,12</b>
					<b>Custo Horário da Execução:</b>	<b>43,1240</b>
					<b>Produção da Equipe:</b>	<b>570,0000</b>
					<b>Custo Unitário da Execução:</b>	<b>0,0757</b>
<b>MATERIAIS</b>			<b>UNID</b>	<b>CONSUMO</b>	<b>VALOR UNITÁRIO</b>	<b>CUSTO UNITÁRIO</b>
M1449	Geogrelha unidirecional em poliéster - resistência à tração longitudinal de 100 kN/m		m²	1,05000000	27,22	28,58
					<b>TOTAL MATERIAIS:</b>	<b>28,58</b>

<b>TRANSPORTE - TEMPO FIXO</b>		<b>UNIDADE</b>	<b>CODIGO</b>	<b>CONSUMO</b>	<b>PREÇO UNITÁRIO</b>	<b>CUSTO UNITÁRIO</b>
M1449	Geogrelha unidirecional em poliéster - resistência à tração longitudinal de 100 kN/m (Caminhão carroceria com capacidade de 15 t - 188 kW)	t	5914655	0,00690000	33,36	0,23
					<b>TRANSPORTE - TEMPO FIXO:</b>	<b>0,23</b>

<b>MOMENTO DE TRANSPORTE</b>		<b>UND</b>	<b>QUANTIDADE</b>	<b>LN</b>		<b>RP</b>		<b>P</b>		<b>CUSTO UNITÁRIO</b>	
				<b>DMT</b>	<b>R\$</b>	<b>DMT</b>	<b>R\$</b>	<b>DMT</b>	<b>R\$</b>		
M1449	Geogrelha unidirecional em poliéster - resistência à tração longitudinal de 100 kN/m (Caminhão carroceria com capacidade de 15 t - 188 kW)	tkm	0,00690000	0,00	1,09	0,00	0,87	0,00	0,71	0,00	
										<b>MOMENTO DE TRANSPORTE:</b>	<b>0,00</b>
										<b>Custo Direto Total:</b>	<b>28,89</b>
										<b>VALOR:</b>	<b>28,89</b>

## RELATÓRIO ANALÍTICO - COMPOSIÇÕES DE CUSTOS

 <p><b>SÃO LOURENÇO DA MATA</b></p>	<b>NÚMERO:</b>	00000032	<b>DATA :</b> 13/06/2024		<b>BDI :</b> 22,12%	
	<b>PROPONENTE:</b>	SÃO LOURENÇO DA MATA	<b>FONTE</b>	<b>VERSÃO</b>	<b>HORA</b>	<b>MES</b>
	<b>GESTOR / AÇÃO:</b>	SECRETÁRIA DE INFRAESTRUTURA - DIRETORIA DE OBRAS	COMPESA	2023.2 SEM DESONERAÇÃO	-	-
	<b>OBJETO:</b>	CONTRATAÇÃO DE EMPRESA DE ENGENHARIA PARA EXECUÇÃO DE CAPEAMENTO ASFÁLTICO DE DIVERSAS RUAS NO MUNICÍPIO DE SÃO LOURENÇO DA MATA/PE.	EMOP	2024/04	-	-
	<b>ENDEREÇO DA OBRA:</b>	DIVERSAS RUAS NO MUNICÍPIO	ORSE	2024/04	112,54%	70,11%
	<b>REVISÃO:</b>	001	SICRO NOVO	2024/01	-	-
	<b>DATA:</b>	06/2024	SINAPI	2024/03 SEM DESONERAÇÃO	113,98%	70,00%
	<b>TIPO:</b>	NÃO DESONERADO	Composições Próprias	PRÓPRIA	0,00%	0,00%



### CP-95995-PMSLM EXECUÇÃO DE PAVIMENTO COM APLICAÇÃO DE CONCRETO ASFÁLTICO, CAMADA DE ROLAMENTO - EXCLUSIVE CARGA E TRANSPORTE. AF\_11/2019 (M3)

Equipamento Custo Horário		FONTE	UNID	COEFICIENTE	PREÇO UNITÁRIO	TOTAL
91386	CAMINHÃO BASCULANTE 10 M3, TRUCADO CABINE SIMPLES, PESO BRUTO TOTAL 23.000 KG, CARGA ÚTIL MÁXIMA 15.935 KG, DISTÂNCIA ENTRE EIXOS 4,80 M, POTÊNCIA 230 CV INCLUSIVE CAÇAMBA METÁLICA - CHP DIURNO. AF_06/2014	SINAPI	CHP	0,04640000	267,80	12,43
96464	ROLO COMPACTADOR DE PNEUS, ESTATICO, PRESSAO VARIÁVEL, POTENCIA 110 HP, PESO SEM/COM LASTRO 10,8/27 T, LARGURA DE ROLAGEM 2,30 M - CHI DIURNO. AF_06/2017	SINAPI	CHI	0,09900000	101,87	10,09
96463	ROLO COMPACTADOR DE PNEUS, ESTATICO, PRESSAO VARIÁVEL, POTENCIA 110 HP, PESO SEM/COM LASTRO 10,8/27 T, LARGURA DE ROLAGEM 2,30 M - CHP DIURNO. AF_06/2017	SINAPI	CHP	0,04190000	233,46	9,78
95632	ROLO COMPACTADOR VIBRATORIO TANDEM, ACO LISO, POTENCIA 125 HP, PESO SEM/COM LASTRO 10,20/11,65 T, LARGURA DE TRABALHO 1,73 M - CHI DIURNO. AF_11/2016	SINAPI	CHI	0,06070000	95,06	5,77
95631	ROLO COMPACTADOR VIBRATORIO TANDEM, ACO LISO, POTENCIA 125 HP, PESO SEM/COM LASTRO 10,20/11,65 T, LARGURA DE TRABALHO 1,73 M - CHP DIURNO. AF_11/2016	SINAPI	CHP	0,08050000	245,13	19,73
96155	TRATOR DE PNEUS COM POTÊNCIA DE 85 CV, TRAÇÃO 4X4, COM VASSOURA MECÂNICA ACOPLADA - CHI DIURNO. AF_02/2017	SINAPI	CHI	0,10710000	53,63	5,74
96157	TRATOR DE PNEUS COM POTÊNCIA DE 85 CV, TRAÇÃO 4X4, COM VASSOURA MECÂNICA ACOPLADA - CHP DIURNO. AF_03/2017	SINAPI	CHP	0,03410000	138,72	4,73
5837	VIBROACABADORA DE ASFALTO SOBRE ESTEIRAS, LARGURA DE PAVIMENTAÇÃO 1,90 M A 5,30 M, POTÊNCIA 105 HP CAPACIDADE 450 T/H - CHI DIURNO. AF_11/2014	SINAPI	CHI	0,09490000	137,96	13,09
5835	VIBROACABADORA DE ASFALTO SOBRE ESTEIRAS, LARGURA DE PAVIMENTAÇÃO 1,90 M A 5,30 M, POTÊNCIA 105 HP CAPACIDADE 450 T/H - CHP DIURNO. AF_11/2014	SINAPI	CHP	0,04640000	350,07	16,24
<b>TOTAL Equipamento Custo Horário:</b>						<b>97,60</b>

Mão de Obra com Encargos Complementares		FONTE	UNID	COEFICIENTE	PREÇO UNITÁRIO	TOTAL
88314	RASTELEIRO COM ENCARGOS COMPLEMENTARES	SINAPI	H	1,13010000	23,90	27,01
<b>TOTAL Mão de Obra com Encargos Complementares:</b>						<b>27,01</b>
<b>VALOR:</b>						<b>124,61</b>

### 00001518 CONCRETO BETUMINOSO USINADO A QUENTE (CBUQ) PARA PAVIMENTAÇÃO ASFÁLTICA, PADRÃO DNIT, FAIXA C, COM CAP 50/70 - AQUISIÇÃO POSTO USINA (T)

Material		FONTE	UNID	COEFICIENTE	PREÇO UNITÁRIO	TOTAL
00001518	CONCRETO BETUMINOSO USINADO A QUENTE (CBUQ) PARA PAVIMENTAÇÃO ASFÁLTICA, PADRÃO DNIT, FAIXA C, COM CAP 50/70 - AQUISIÇÃO POSTO USINA	SINAPI	T	1,00000000	728,73	728,73
<b>TOTAL Material:</b>						<b>728,73</b>
<b>VALOR:</b>						<b>728,73</b>

### CP-95996-PMSLM EXECUÇÃO DE PAVIMENTO COM APLICAÇÃO DE CONCRETO ASFÁLTICO, CAMADA DE BINDER - EXCLUSIVE CARGA E TRANSPORTE. AF\_11/2019 (M3)

Equipamento Custo Horário		FONTE	UNID	COEFICIENTE	PREÇO UNITÁRIO	TOTAL
---------------------------	--	-------	------	-------------	----------------	-------

## RELATÓRIO ANALÍTICO - COMPOSIÇÕES DE CUSTOS



NÚMERO:	0000032	DATA : 13/06/2024	BDI : 22,12%
PROponente:	SÃO LOURENÇO DA MATA	Fonte	VERSÃO
Gestor / Ação:	SECRETARIA DE INFRAESTRUTURA - DIRETORIA DE OBRAS	COMPESA	2023,2 SEM DESONERAÇÃO
Objeto:	CONTRATAÇÃO DE EMPRESA DE ENGENHARIA PARA EXECUÇÃO DE CAPEAMENTO ASFÁLTICO DE DIVERSAS RUAS NO MUNICÍPIO DE SÃO LOURENÇO DA MATA/PE.	EMOP	2024/04
Endereço da Obra:	DIVERSAS RUAS NO MUNICÍPIO	ORSE	2024/04
Revisão:	001	SICRO NOVO	2024/01
Data:	06/2024	SINAPI	2024/03 SEM DESONERAÇÃO
Tipo:	NÃO DESONERADO	Composições Próprias	PROPRIA
			HORA
			MES
			112,54%
			70,11%
			113,98%
			70,00%
			0,00%
			0,00%

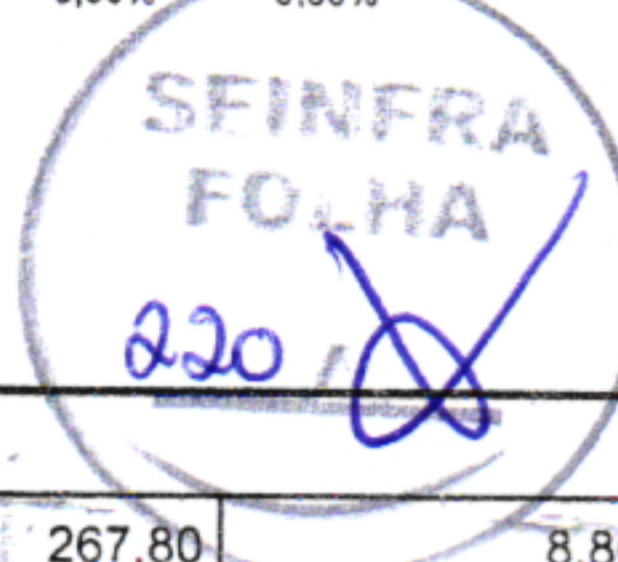

Item	Descrição	Fonte	Unid	Coefficiente	Preço Unitário	Total
91386	CAMINHÃO BASCULANTE 10 M3, TRUCADO CABINE SIMPLES, PESO BRUTO TOTAL 23.000 KG, CARGA ÚTIL MÁXIMA 15.935 KG, DISTÂNCIA ENTRE EIXOS 4,80 M, POTÊNCIA 230 CV INCLUSIVE CAÇAMBA METÁLICA - CHP DIURNO. AF_06/2014	SINAPI	CHP	0,03310000	267,80	8,86
96464	ROLO COMPACTADOR DE PNEUS, ESTÁTICO, PRESSÃO VARIÁVEL, POTÊNCIA 110 HP, PESO SEM/COM LASTRO 10,8/27 T, LARGURA DE ROLAGEM 2,30 M - CHI DIURNO. AF_06/2017	SINAPI	CHI	0,07100000	101,87	7,23
96463	ROLO COMPACTADOR DE PNEUS, ESTÁTICO, PRESSÃO VARIÁVEL, POTÊNCIA 110 HP, PESO SEM/COM LASTRO 10,8/27 T, LARGURA DE ROLAGEM 2,30 M - CHP DIURNO. AF_06/2017	SINAPI	CHP	0,02990000	233,46	6,98
95632	ROLO COMPACTADOR VIBRATORIO TANDEM, ACO LISO, POTÊNCIA 125 HP, PESO SEM/COM LASTRO 10,20/11,65 T, LARGURA DE TRABALHO 1,73 M - CHI DIURNO. AF_11/2016	SINAPI	CHI	0,04340000	95,06	4,13
95631	ROLO COMPACTADOR VIBRATORIO TANDEM, ACO LISO, POTÊNCIA 125 HP, PESO SEM/COM LASTRO 10,20/11,65 T, LARGURA DE TRABALHO 1,73 M - CHP DIURNO. AF_11/2016	SINAPI	CHP	0,05750000	245,13	14,09
96155	TRATOR DE PNEUS COM POTÊNCIA DE 85 CV, TRAÇÃO 4X4, COM VASSOURA MECÂNICA ACOPLADA - CHI DIURNO. AF_02/2017	SINAPI	CHI	0,06680000	53,63	3,58
96157	TRATOR DE PNEUS COM POTÊNCIA DE 85 CV, TRAÇÃO 4X4, COM VASSOURA MECÂNICA ACOPLADA - CHP DIURNO. AF_03/2017	SINAPI	CHP	0,03410000	138,72	4,73
5837	VIBROACABADORA DE ASFALTO SOBRE ESTEIRAS, LARGURA DE PAVIMENTAÇÃO 1,90 M A 5,30 M, POTÊNCIA 105 HP CAPACIDADE 450 T/H - CHI DIURNO. AF_11/2014	SINAPI	CHI	0,06780000	137,96	9,35
5835	VIBROACABADORA DE ASFALTO SOBRE ESTEIRAS, LARGURA DE PAVIMENTAÇÃO 1,90 M A 5,30 M, POTÊNCIA 105 HP CAPACIDADE 450 T/H - CHP DIURNO. AF_11/2014	SINAPI	CHP	0,03310000	350,07	11,59
<b>TOTAL Equipamento Custo Horário:</b>						<b>70,54</b>

Mão de Obra com Encargos Complementares	Fonte	Unid	Coefficiente	Preço Unitário	Total
88314 RASTELEIRO COM ENCARGOS COMPLEMENTARES	SINAPI	H	0,80720000	23,90	19,29
<b>TOTAL Mão de Obra com Encargos Complementares:</b>					<b>19,29</b>
<b>VALOR:</b>					<b>89,83</b>

<b>00041965 CONCRETO BETUMINOSO USINADO A QUENTE (CBUQ) PARA PAVIMENTAÇÃO ASFÁLTICA, PADRÃO DNIT, PARA BINDER, COM CAP 50/70 - AQUISIÇÃO POSTO USINA (T)</b>						
Material	Fonte	Unid	Coefficiente	Preço Unitário	TOTAL	
00041965 CONCRETO BETUMINOSO USINADO A QUENTE (CBUQ) PARA PAVIMENTAÇÃO ASFÁLTICA, PADRÃO DNIT, PARA BINDER, COM CAP 50/70 - AQUISIÇÃO POSTO USINA	SINAPI	T	1,00000000	638,98	638,98	
<b>TOTAL Material:</b>					<b>638,98</b>	
<b>VALOR:</b>					<b>638,98</b>	

<b>95878 TRANSPORTE COM CAMINHÃO BASCULANTE DE 10 M³, EM VIA URBANA PAVIMENTADA, DMT ATÉ 30 KM (UNIDADE: TXKM). AF_07/2020 (TXKM)</b>						
Equipamento Custo Horário	Fonte	Unid	Coefficiente	Preço Unitário	TOTAL	
91387 CAMINHÃO BASCULANTE 10 M3, TRUCADO CABINE SIMPLES, PESO BRUTO TOTAL 23.000 KG, CARGA ÚTIL MÁXIMA 15.935 KG, DISTÂNCIA ENTRE EIXOS 4,80 M, POTÊNCIA 230 CV INCLUSIVE CAÇAMBA METÁLICA - CHI DIURNO. AF_06/2014	SINAPI	CHI	0,00240000	71,91	0,17	

## RELATÓRIO ANALÍTICO - COMPOSIÇÕES DE CUSTOS

 <p><b>SÃO LOURENÇO DA MATA</b></p>	<b>NÚMERO:</b>	00000032	<b>DATA :</b> 13/06/2024		<b>BDI :</b> 22,12%	
	<b>PROPONENTE:</b>	SÃO LOURENÇO DA MATA	<b>FONTE</b>	<b>VERSÃO</b>	<b>HORA</b>	<b>MES</b>
	<b>GESTOR / AÇÃO:</b>	SECRETÁRIA DE INFRAESTRUTURA - DIRETORIA DE OBRAS	COMPESA	2023.2 SEM DESONERAÇÃO	-	-
	<b>OBJETO:</b>	CONTRATAÇÃO DE EMPRESA DE ENGENHARIA PARA EXECUÇÃO DE CAPEAMENTO ASFÁLTICO DE DIVERSAS RUAS NO MUNICÍPIO DE SÃO LOURENÇO DA MATA/PE.	EMOP	2024/04	-	-
	<b>ENDEREÇO DA OBRA:</b>	DIVERSAS RUAS NO MUNICÍPIO	ORSE	2024/04	112,54%	70,11%
	<b>REVISÃO:</b>	001	SICRO NOVO	2024/01	-	-
	<b>DATA:</b>	06/2024	SINAPI	2024/03 SEM DESONERAÇÃO	113,98%	70,00%
	<b>TIPO:</b>	NÃO DESONERADO	Composições Próprias	PRÓPRIA	0,00%	0,00%

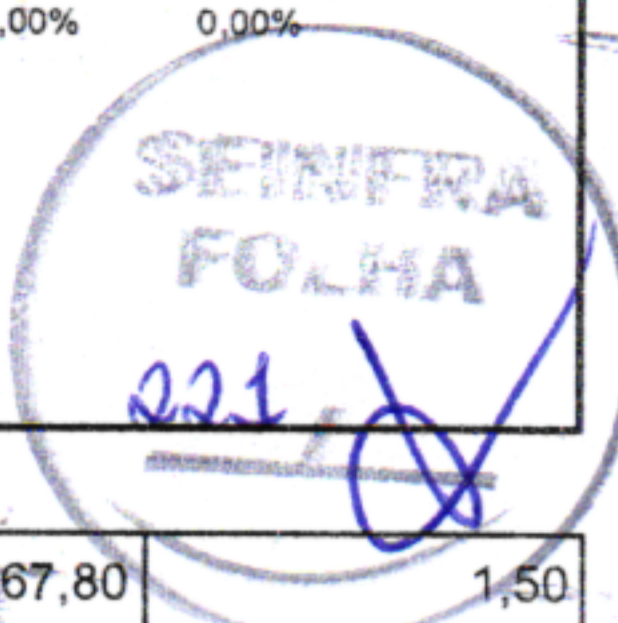

91386	CAMINHÃO BASCULANTE 10 M3, TRUCADO CABINE SIMPLES, PESO BRUTO TOTAL 23.000 KG, CARGA ÚTIL MÁXIMA 15.935 KG, DISTÂNCIA ENTRE EIXOS 4,80 M, POTÊNCIA 230 CV INCLUSIVE CAÇAMBA METÁLICA - CHP DIURNO. AF_06/2014	SINAPI	CHP	0,00560000	267,80	1,50
TOTAL Equipamento Custo Horário:						1,67
VALOR:						1,66

### COMP-99044383-PMSLM DEMOLIÇÃO E REMOÇÃO DE PAVIMENTO EM PARALELEPIPEDO (M2)

Mão de Obra com Encargos Complementares		FONTE	UNID	COEFICIENTE	PREÇO UNITÁRIO	TOTAL
88316	SERVENTE COM ENCARGOS COMPLEMENTARES	SINAPI	H	0,50000000	20,28	10,14
TOTAL Mão de Obra com Encargos Complementares:						10,14
VALOR:						10,14

### 93358 ESCAVAÇÃO MANUAL DE VALA COM PROFUNDIDADE MENOR OU IGUAL A 1,30 M. AF\_02/2021 (M3)

Mão de Obra com Encargos Complementares		FONTE	UNID	COEFICIENTE	PREÇO UNITÁRIO	TOTAL
88316	SERVENTE COM ENCARGOS COMPLEMENTARES	SINAPI	H	3,95600000	20,28	80,23
TOTAL Mão de Obra com Encargos Complementares:						80,23
VALOR:						80,22

### 96396 EXECUÇÃO E COMPACTAÇÃO DE BASE E OU SUB BASE PARA PAVIMENTAÇÃO DE BRITA GRADUADA SIMPLES - EXCLUSIVE CARGA E TRANSPORTE. AF\_11/2019 (M3)

Equipamento Custo Horário		FONTE	UNID	COEFICIENTE	PREÇO UNITÁRIO	TOTAL
5903	CAMINHÃO PIPA 10.000 L TRUCADO, PESO BRUTO TOTAL 23.000 KG, CARGA ÚTIL MÁXIMA 15.935 KG, DISTÂNCIA ENTRE EIXOS 4,8 M, POTÊNCIA 230 CV, INCLUSIVE TANQUE DE AÇO PARA TRANSPORTE DE ÁGUA - CHI DIURNO. AF_06/2014	SINAPI	CHI	0,02800000	71,57	2,00
5901	CAMINHÃO PIPA 10.000 L TRUCADO, PESO BRUTO TOTAL 23.000 KG, CARGA ÚTIL MÁXIMA 15.935 KG, DISTÂNCIA ENTRE EIXOS 4,8 M, POTÊNCIA 230 CV, INCLUSIVE TANQUE DE AÇO PARA TRANSPORTE DE ÁGUA - CHP DIURNO. AF_06/2014	SINAPI	CHP	0,00200000	317,22	0,63
5934	MOTONIVELADORA POTÊNCIA BÁSICA LÍQUIDA (PRIMEIRA MARCHA) 125 HP, PESO BRUTO 13032 KG, LARGURA DA LÂMINA DE 3,7 M - CHI DIURNO. AF_06/2014	SINAPI	CHI	0,02200000	107,85	2,37
5932	MOTONIVELADORA POTÊNCIA BÁSICA LÍQUIDA (PRIMEIRA MARCHA) 125 HP, PESO BRUTO 13032 KG, LARGURA DA LÂMINA DE 3,7 M - CHP DIURNO. AF_06/2014	SINAPI	CHP	0,00800000	271,82	2,17
96464	ROLO COMPACTADOR DE PNEUS, ESTÁTICO, PRESSÃO VARIÁVEL, POTÊNCIA 110 HP, PESO SEM/COM LASTRO 10,8/27 T, LARGURA DE ROLAGEM 2,30 M - CHI DIURNO. AF_06/2017	SINAPI	CHI	0,02600000	101,87	2,65
96463	ROLO COMPACTADOR DE PNEUS, ESTÁTICO, PRESSÃO VARIÁVEL, POTÊNCIA 110 HP, PESO SEM/COM LASTRO 10,8/27 T, LARGURA DE ROLAGEM 2,30 M - CHP DIURNO. AF_06/2017	SINAPI	CHP	0,00400000	233,46	0,93

# RELATÓRIO ANALÍTICO - COMPOSIÇÕES DE CUSTOS



NÚMERO:	00000032	DATA:	13/06/2024	BDI:	22,12%
PROPONENTE:	SÃO LOURENÇO DA MATA	FONTE:	COMPESA	VERSÃO:	2023.2 SEM DESONERAÇÃO
GESTOR / AÇÃO:	SECRETARIA DE INFRAESTRUTURA - DIRETORIA DE OBRAS		EMOP		2024/04
OBJETO:	CONTRATAÇÃO DE EMPRESA DE ENGENHARIA PARA EXECUÇÃO DE CAPEAMENTO ASFÁLTICO DE DIVERSAS RUAS NO MUNICÍPIO DE SÃO LOURENÇO DA MATA/PE.		ORSE		2024/04
ENDEREÇO DA OBRA:	DIVERSAS RUAS NO MUNICÍPIO		SICRO NOVO		2024/01
REVISÃO:	001		SINAPI		2024/03 SEM DESONERAÇÃO
DATA:	06/2024		Composições Próprias		PRÓPRIA
TIPO:	NÃO DESONERADO				HORA: 112,54% MES: 70,11%
					113,98% 70,00%
					0,00% 0,00%

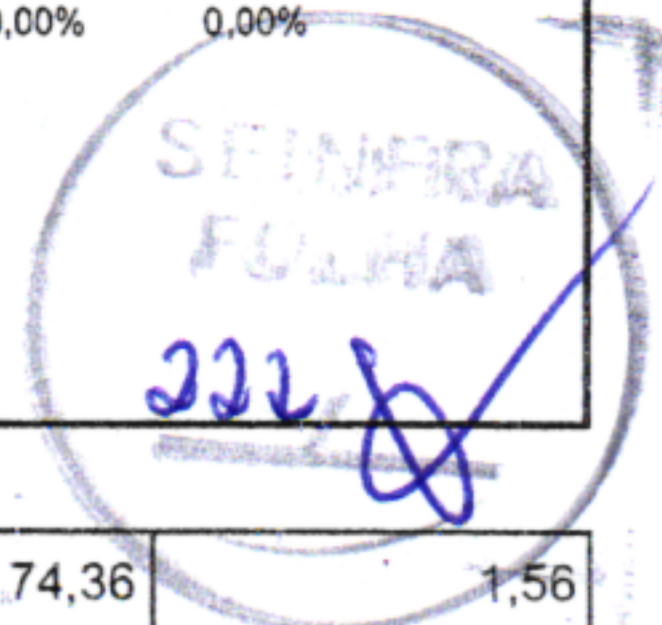

5685	ROLO COMPACTADOR VIBRATÓRIO DE UM CILINDRO AÇO LISO, POTÊNCIA 80 HP, PESO OPERACIONAL MÁXIMO 8,1 T, IMPACTO DINÂMICO 16,15 / 9,5 T, LARGURA DE TRABALHO 1,68 M - CHI DIURNO. AF_06/2014	SINAPI	CHI	0,02100000	74,36	1,56
5684	ROLO COMPACTADOR VIBRATÓRIO DE UM CILINDRO AÇO LISO, POTÊNCIA 80 HP, PESO OPERACIONAL MÁXIMO 8,1 T, IMPACTO DINÂMICO 16,15 / 9,5 T, LARGURA DE TRABALHO 1,68 M - CHP DIURNO. AF_06/2014	SINAPI	CHP	0,00900000	172,17	1,55
TOTAL Equipamento Custo Horário:						13,86

Mão de Obra com Encargos Complementares	FONTE	UNID	COEFICIENTE	PREÇO UNITÁRIO	TOTAL
88316	SINAPI	H	0,03000000	20,28	0,61
TOTAL Mão de Obra com Encargos Complementares:					0,61

Serviço	FONTE	UNID	COEFICIENTE	PREÇO UNITÁRIO	TOTAL
96393	SINAPI	M3	1,00000000	165,70	165,70
TOTAL Serviço:					165,70
VALOR:					180,14

100974 CARGA, MANOBRAS E DESCARGA DE SOLOS E MATERIAIS GRANULARES EM CAMINHÃO BASCULANTE 10 M³ - CARGA COM PÁ CARREGADEIRA (CAÇAMBA DE 1,7 A 2,8 M³ / 128 HP) E DESCARGA LIVRE (UNIDADE: M3). AF_07/2020 (M3)					
Equipamento Custo Horário	FONTE	UNID	COEFICIENTE	PREÇO UNITÁRIO	TOTAL
91387	SINAPI	CHI	0,01380000	71,91	0,99
91386	SINAPI	CHP	0,01980000	267,80	5,30
5942	SINAPI	CHI	0,01050000	77,63	0,82
5940	SINAPI	CHP	0,00830000	184,93	1,53
TOTAL Equipamento Custo Horário:					8,64
VALOR:					8,63

95875 TRANSPORTE COM CAMINHÃO BASCULANTE DE 10 M³, EM VIA URBANA PAVIMENTADA, DMT ATÉ 30 KM (UNIDADE: M3XKM). AF_07/2020 (M3XKM)					
Equipamento Custo Horário	FONTE	UNID	COEFICIENTE	PREÇO UNITÁRIO	TOTAL
91387	SINAPI	CHI	0,00360000	71,91	0,26
91386	SINAPI	CHP	0,00830000	267,80	2,22



# RELATORIO ANALITICO - COMPOSIÇÕES DE CUSTOS

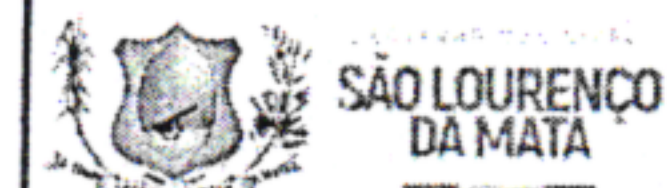

NÚMERO:	00000032	DATA:	13/06/2024	BDI:	22,12%
PROponente:	SÃO LOURENÇO DA MATA	FONTE	VERSÃO	HORA	MES
Gestor / Ação:	SECRETARIA DE INFRAESTRUTURA - DIRETORIA DE OBRAS	COMPESA	2023.2 SEM DESONERAÇÃO	-	-
Objeto:	CONTRATAÇÃO DE EMPRESA DE ENGENHARIA PARA EXECUÇÃO DE CAPEAMENTO ASFÁLTICO DE DIVERSAS RUAS NO MUNICÍPIO DE SÃO LOURENÇO DA MATA/PE.	EMOP	2024/04	-	-
Endereço da Obra:	DIVERSAS RUAS NO MUNICÍPIO	ORSE	2024/04	112,54%	70,11%
Revisão:	001	SICRO NOVO	2024/01	-	-
Data:	06/2024	SINAPI	2024/03 SEM DESONERAÇÃO	113,98%	70,00%
Tipo:	NÃO DESONERADO	Composições Próprias	PRÓPRIA	0,00%	0,00%



TOTAL Equipamento Custo Horário:	2,48
VALOR:	2,47

## 102512 PINTURA DE EIXO VIÁRIO SOBRE ASFALTO COM TINTA RETRORREFLETIVA A BASE DE RESINA ACRÍLICA COM MICROESFERAS DE VIDRO, APLICAÇÃO MECÂNICA COM DEMARCADORA AUTOPROPELIDA. AF\_05/2021 (M)

Equipamento Custo Horário		FONTE	UNID	COEFICIENTE	PREÇO UNITÁRIO	TOTAL
96159	MÁQUINA DEMARCADORA DE FAIXA DE TRÁFEGO À FRIO, AUTOPROPELIDA, POTÊNCIA 38 HP - CHI DIURNO. AF_07/2016	SINAPI	CHI	0,03340000	99,00	3,31
95133	MÁQUINA DEMARCADORA DE FAIXA DE TRÁFEGO À FRIO, AUTOPROPELIDA, POTÊNCIA 38 HP - CHP DIURNO. AF_07/2016	SINAPI	CHP	0,00030000	187,34	0,06
TOTAL Equipamento Custo Horário:						3,37

Material		FONTE	UNID	COEFICIENTE	PREÇO UNITÁRIO	TOTAL
00005318	DILUENTE AGUARRAS	SINAPI	L	0,00200000	30,79	0,06
00044478	MICROESFERAS DE VIDRO PARA SINALIZACAO HORIZONTAL VIARIA, TIPO I-B (PREMIX) - NBR 16184	SINAPI	KG	0,01100000	9,58	0,11
00044477	MICROESFERAS DE VIDRO PARA SINALIZACAO HORIZONTAL VIARIA, TIPO II-A (DROP-ON) - NBR 16184	SINAPI	KG	0,02500000	9,58	0,24
00007343	TINTA ACRILICA A BASE DE SOLVENTE, PARA SINALIZACAO HORIZONTAL VIARIA (NBR 11862)	SINAPI	L	0,04300000	19,03	0,82
TOTAL Material:						1,23

Mão de Obra com Encargos Complementares		FONTE	UNID	COEFICIENTE	PREÇO UNITÁRIO	TOTAL
88310	PINTOR COM ENCARGOS COMPLEMENTARES	SINAPI	H	0,03400000	26,95	0,92
88316	SERVENTE COM ENCARGOS COMPLEMENTARES	SINAPI	H	0,01400000	20,28	0,28
TOTAL Mão de Obra com Encargos Complementares:						1,20
VALOR:						5,74

## CP-73916/002-PMSLM PLACA ESMALTADA PARA IDENTIFICAÇÃO NR DE RUA, DIMENSÕES 45X25CM (UN)

Material		FONTE	UNID	COEFICIENTE	PREÇO UNITÁRIO	TOTAL
00011950	BUCHA DE NYLON SEM ABA S6, COM PARAFUSO DE 4,20 X 40 MM EM AÇO ZINCADO COM ROSCA SOBERBA, CABECA CHATA E FENDA PHILLIPS	SINAPI	UN	4,00000000	0,33	1,32
00013521	PLACA DE AÇO ESMALTADA PARA IDENTIFICACAO DE RUA, *45 CM X 20* CM	SINAPI	UN	1,00000000	82,50	82,50
TOTAL Material:						83,82

Mão de Obra com Encargos Complementares		FONTE	UNID	COEFICIENTE	PREÇO UNITÁRIO	TOTAL
88316	SERVENTE COM ENCARGOS COMPLEMENTARES	SINAPI	H	0,40000000	20,28	8,11
TOTAL Mão de Obra com Encargos Complementares:						8,11
VALOR:						91,93

## 5213417-Placa em aço nº 16 galvanizado com película retrorrefletiva tipo I + III - confecção (m²)

**RELATORIO ANALITICO - COMPOSIÇÕES DE CUSTOS**



<b>NÚMERO:</b>	00000032	<b>DATA:</b>	13/06/2024	<b>BDI:</b>	22,12%
<b>PROPONENTE:</b>	SÃO LOURENÇO DA MATA	<b>FONTE</b>	<b>VERSÃO</b>	<b>HORA</b>	<b>MES</b>
<b>GESTOR / AÇÃO:</b>	SECRETÁRIA DE INFRAESTRUTURA - DIRETORIA DE OBRAS	COMPESA	2023.2 SEM DESONERAÇÃO	-	-
<b>OBJETO:</b>	CONTRATAÇÃO DE EMPRESA DE ENGENHARIA PARA EXECUÇÃO DE CAPEAMENTO ASFÁLTICO DE DIVERSAS RUAS NO MUNICÍPIO DE SÃO LOURENÇO DA MATA/PE.	EMOP	2024/04	-	-
<b>ENDEREÇO DA OBRA:</b>	DIVERSAS RUAS NO MUNICÍPIO	ORSE	2024/04	112,54%	70,11%
<b>REVISÃO:</b>	001	SICRO NOVO	2024/01	-	-
<b>DATA:</b>	06/2024	SINAPI	2024/03 SEM DESONERAÇÃO	113,98%	70,00%
<b>TIPO:</b>	NÃO DESONERADO	Composições Próprias	PRÓPRIA	0,00%	0,00%

SPINFRA  
FOLHA  
224

EQUIPAMENTOS	QUANT	UTILIZAÇÃO		CUSTO OPERACIONAL		CUSTO HORÁRIO
		PROD	IMPR	PROD	IMPR	
E9568 - Furadeira de impacto de 12,5 mm - 0,80 kW	0,15060000	1,0000	0,0000	0,2055	0,1363	0,0309
E9753 - Grupo gerador - 23 kVA	0,48193000	1,0000	0,0000	25,9493	5,6232	12,5057
E9623 - Máquina de bancada guilhotina - 4,00 kW	0,20080000	1,0000	0,0000	15,0359	9,5577	3,0192
E9622 - Máquina de bancada universal para corte de chapa - 1,50 kW	0,48193000	1,0000	0,0000	13,8372	8,7957	6,6686
E9507 - Plotadora de recorte com computador e programa computacional	0,48193000	1,0000	0,0000	24,1588	15,2298	11,6429
<b>TOTAL EQUIPAMENTOS:</b>						<b>33,8673</b>

MÃO DE OBRA	UNID	CONSUMO	SALÁRIO HORA	CUSTO HORÁRIO
P801 - Ajudante	h	2,00000000	22,06	44,11
P9830 - Montador	h	1,00000000	30,55	30,55
P9823 - Serralheiro	h	1,00000000	27,53	27,53
P9824 - Servente	h	2,00000000	21,56	43,12
<b>TOTAL MÃO DE OBRA:</b>				<b>145,32</b>

<b>Custo Horário da Execução:</b>	179,1864
<b>Produção da Equipe:</b>	4,0000
<b>Custo Unitário da Execução:</b>	44,7966

MATERIAIS	UNID	CONSUMO	VALOR UNITÁRIO	CUSTO UNITÁRIO
M1367 - Chapa fina em aço galvanizado	kg	11,77500000	11,44	134,71
M3237 - Película retrorrefletiva tipo III	m²	0,40000000	264,17	105,67
M3235 - Película retrorrefletiva tipo I	m²	1,00000000	151,14	151,14
<b>TOTAL MATERIAIS:</b>				<b>391,52</b>

SERVIÇOS	UNID	CONSUMO	PREÇO UNITÁRIO	CUSTO UNITÁRIO
212552 - Pintura eletrostática a pó com tinta poliéster em chapa de aço	m²	1,00000000	16,93	16,93
<b>TOTAL SERVIÇOS:</b>				<b>16,93</b>

TRANSPORTE - TEMPO FIXO	UNIDADE	CODIGO	CONSUMO	PREÇO UNITÁRIO	CUSTO UNITÁRIO
M1367 - Chapa fina em aço galvanizado (Caminhão carroceria com capacidade de 15 t - 188 kW)	t	5914333	0,01178000	33,17	0,39
M3237 - Película retrorrefletiva tipo III (Caminhão carroceria com capacidade de 15 t - 188 kW)	t	5914655	0,00019000	33,36	0,01
M3235 - Película retrorrefletiva tipo I (Caminhão carroceria com capacidade de 15 t - 188 kW)	t	5914655	0,00044000	33,36	0,01
<b>TRANSPORTE - TEMPO FIXO:</b>					<b>0,41</b>

MOMENTO DE TRANSPORTE	UND	QUANTIDADE	LN		RP		P		CUSTO UNITÁRIO
			DMT	R\$	DMT	R\$	DMT	R\$	
M1367 - Chapa fina em aço galvanizado (Caminhão carroceria com capacidade de 15 t - 188 kW)	tkm	0,01178000	0,00	1,09	0,00	0,87	0,00	0,71	0,00
M3237 - Película retrorrefletiva tipo III (Caminhão carroceria com capacidade de 15 t - 188 kW)	tkm	0,00019000	0,00	1,09	0,00	0,87	0,00	0,71	0,00
M3235 - Película retrorrefletiva tipo I (Caminhão carroceria com capacidade de 15 t - 188 kW)	tkm	0,00044000	0,00	1,09	0,00	0,87	0,00	0,71	0,00
<b>MOMENTO DE TRANSPORTE:</b>									<b>0,00</b>

## RELATÓRIO ANALÍTICO - COMPOSIÇÕES DE CUSTOS

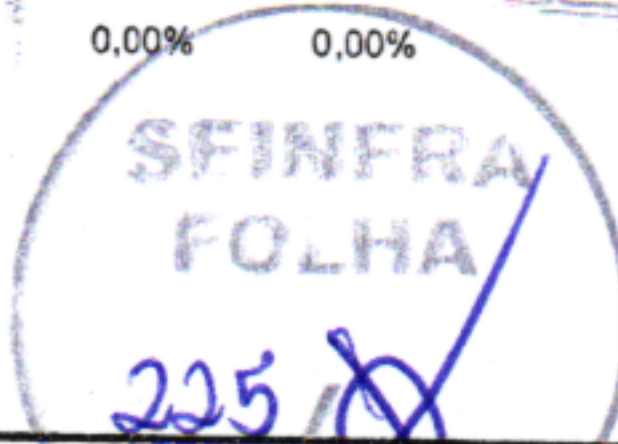
 <p><b>SÃO LOURENÇO DA MATA</b></p>	<b>NÚMERO:</b>	00000032	<b>DATA : 13/06/2024</b>		<b>BDI : 22,12%</b>	
	<b>PROponente:</b>	SÃO LOURENÇO DA MATA	<b>Fonte</b>	<b>Versão</b>	<b>HORA</b>	<b>MES</b>
	<b>Gestor / Ação:</b>	SECRETÁRIA DE INFRAESTRUTURA - DIRETORIA DE OBRAS	COMPESA	2023.2 SEM DESONERAÇÃO	-	-
	<b>Objeto:</b>	CONTRATAÇÃO DE EMPRESA DE ENGENHARIA PARA EXECUÇÃO DE CAPEAMENTO ASFÁLTICO DE DIVERSAS RUAS NO MUNICÍPIO DE SÃO LOURENÇO DA MATA/PE.	EMOP	2024/04	-	-
	<b>Endereço da Obra:</b>	DIVERSAS RUAS NO MUNICÍPIO	ORSE	2024/04	112,54%	70,11%
	<b>Revisão:</b>	001	SICRO NOVO	2024/01	-	-
	<b>Data:</b>	06/2024	SINAPI	2024/03 SEM DESONERAÇÃO	113,98%	70,00%
	<b>Tipo:</b>	NÃO DESONERADO	Composições Próprias	PRÓPRIA	0,00%	0,00%
						

<b>Custo Direto Total:</b>	453,66
<b>VALOR:</b>	453,66

### 103694 FORNECIMENTO E INSTALAÇÃO DE SUPORTE DE MADEIRA PARA PLACAS DE SINALIZAÇÃO, EM SOLO, COM H= DE 2,5 M E SEÇÃO DE 7,5 X 7,5 CM. AF\_03/2022 (UN)

Material		Fonte	Unid	Coefficiente	Preço Unitário	Total
00004491	PONTALETE *7,5 X 7,5* CM EM PINUS, MISTA OU EQUIVALENTE DA REGIAO - BRUTA	SINAPI	M	3,63000000	10,11	36,70
<b>TOTAL Material:</b>						36,70

Mão de Obra com Encargos Complementares		Fonte	Unid	Coefficiente	Preço Unitário	Total
88262	CARPINTEIRO DE FORMAS COM ENCARGOS COMPLEMENTARES	SINAPI	H	0,21380000	25,10	5,37
88316	SERVENTE COM ENCARGOS COMPLEMENTARES	SINAPI	H	0,64130000	20,28	13,01
<b>TOTAL Mão de Obra com Encargos Complementares:</b>						18,38

Serviço		Fonte	Unid	Coefficiente	Preço Unitário	Total
102486	CONCRETO FCK = 15MPA, TRAÇO 1:3,4:3,4 (EM MASSA SECA DE CIMENTO/ AREIA MÉDIA/ SEIXO ROLADO) - PREPARO MANUAL. AF_05/2021	SINAPI	M3	0,02240000	628,78	14,08
102197	PINTURA FUNDO NIVELADOR ALQUÍDICO BRANCO EM MADEIRA. AF_01/2021	SINAPI	M2	0,99000000	19,82	19,62
102218	PINTURA TINTA DE ACABAMENTO (PIGMENTADA) ESMALTE SINTÉTICO FOSCO EM MADEIRA, 2 DEMÃOS. AF_01/2021	SINAPI	M2	0,99000000	16,35	16,19
<b>TOTAL Serviço:</b>						49,89

<b>VALOR:</b>	104,93
---------------	--------



GOVERNO MUNICIPAL  
**SÃO LOURENÇO  
DA MATA**



*Divisão*



**CRONOGRAMA FÍSICO-FINANCEIRO**

	NUMERO:	00000032	DATA:	13/06/2024	BDI:	22,12%
	PROponente:	SÃO LOURENÇO DA MATA	FONTE:	VERSÃO:	HORA:	MES:
	GESTOR / AÇÃO:	SECRETARIA DE INFRAESTRUTURA - DIRETORIA DE OBRAS	COMPESA	2023.2 SEM DESONERAÇÃO	-	-
	OBJETO:	CONTRATAÇÃO DE EMPRESA DE ENGENHARIA PARA EXECUÇÃO DE CAPEAMENTO ASFÁLTICO DE DIVERSAS RUAS NO MUNICÍPIO DE SÃO LOURENÇO DA MATA/PE.	EMOP	2024/04	-	-
	ENDEREÇO DA OBRA:	DIVERSAS RUAS NO MUNICÍPIO	ORSE	2024/04	112,54%	70,11%
	REVISÃO:	001	SICRO NOVO	2024/01	-	-
	DATA:	06/2024	SINAPI	2024/03 SEM DESONERAÇÃO	113,98%	70,00%
	TIPO:	NÃO DESONERADO	Composições	PRÓPRIA	0,00%	0,00%

ITEM	DESCRIÇÃO	%	VALOR (R\$)	MÊS 1		MÊS 2		MÊS 3		MÊS 4		MÊS 5		MÊS 6	
				%	R\$	%	R\$	%	R\$	%	R\$	%	R\$	%	R\$
1	INSTALAÇÃO DA OBRA	0,12	15.901,20	100,00	15.901,20										
2	ADMINISTRAÇÃO LOCAL	3,47	466.752,00	8,33	38.880,44	8,33	38.880,44	8,33	38.880,44	8,33	38.880,44	8,33	38.880,44	8,33	38.880,44
3	RECAPEAMENTO ASFÁLTICO	90,31	12.159.088,66	8,33	1.012.852,08	8,33	1.012.852,08	8,33	1.012.852,08	8,33	1.012.852,08	8,33	1.012.852,08	8,33	1.012.852,08
4	RECUPERAÇÃO DE PAVIMENTO	3,32	447.621,09	8,33	37.286,83	8,33	37.286,83	8,33	37.286,83	8,33	37.286,83	8,33	37.286,83	8,33	37.286,83
5	SINALIZAÇÃO	2,78	374.533,41	8,33	31.198,63	8,33	31.198,63	8,33	31.198,63	8,33	31.198,63	8,33	31.198,63	8,33	31.198,63
13.463.896,36				8,44	1.136.119,18	8,32	1.120.217,98	8,32	1.120.217,98	8,32	1.120.217,98	8,32	1.120.217,98	8,32	1.120.217,98
				8,44	1.136.119,18	16,76	2.256.337,16	25,08	3.376.555,14	33,40	4.496.773,12	41,72	5.616.991,10	50,04	6.737.209,08

ITEM	DESCRIÇÃO	%	VALOR (R\$)	MÊS 7		MÊS 8		MÊS 9		MÊS 10		MÊS 11		MÊS 12	
				%	R\$	%	R\$	%	R\$	%	R\$	%	R\$	%	R\$
1	INSTALAÇÃO DA OBRA	0,12	15.901,20												
2	ADMINISTRAÇÃO LOCAL	3,47	466.752,00	8,33	38.880,44	8,33	38.880,44	8,33	38.880,44	8,33	38.880,44	8,33	38.880,44	8,37	39.067,16
3	RECAPEAMENTO ASFÁLTICO	90,31	12.159.088,66	8,33	1.012.852,08	8,33	1.012.852,08	8,33	1.012.852,08	8,33	1.012.852,08	8,33	1.012.852,08	8,37	1.017.715,78
4	RECUPERAÇÃO DE PAVIMENTO	3,32	447.621,09	8,33	37.286,83	8,33	37.286,83	8,33	37.286,83	8,33	37.286,83	8,33	37.286,83	8,37	37.465,96
5	SINALIZAÇÃO	2,78	374.533,41	8,33	31.198,63	8,33	31.198,63	8,33	31.198,63	8,33	31.198,63	8,33	31.198,63	8,37	31.348,48
13.463.896,36				8,32	1.120.217,98	8,32	1.120.217,98	8,32	1.120.217,98	8,32	1.120.217,98	8,32	1.120.217,98	8,36	1.125.597,38
				58,36	7.857.427,06	66,68	8.977.645,04	75,00	10.097.863,02	83,32	11.218.081,00	91,64	12.338.298,98	100,00	13.463.896,36

ITEM	DESCRIÇÃO	%	VALOR (R\$)	Total parcela	
				%	R\$
1	INSTALAÇÃO DA OBRA	0,12	15.901,20	100,00	15.901,20
2	ADMINISTRAÇÃO LOCAL	3,47	466.752,00	100,00	466.752,00

*Handwritten signature*



### CRONOGRAMA FÍSICO-FINANCEIRO

	NUMERO:	00000032	DATA :	13/06/2024	BDI :	22,12%
	PROPONENTE:	SÃO LOURENÇO DA MATA	FORTE	VERSÃO	HORA	MES
	GESTOR / AÇÃO:	SECRETARIA DE INFRAESTRUTURA - DIRETORIA DE OBRAS	COMPESA	2023.2 SEM DESONERAÇÃO	-	-
	OBJETO:	CONTRATAÇÃO DE EMPRESA DE ENGENHARIA PARA EXECUÇÃO DE CAPEAMENTO ASFÁLTICO DE DIVERSAS RUAS NO MUNICÍPIO DE SÃO LOURENÇO DA MATA/PE.	EMOP	2024/04	-	-
	ENDEREÇO DA OBRA:	DIVERSAS RUAS NO MUNICÍPIO	ORSE	2024/04	112,54%	70,11%
	REVISÃO:	001	SICRO NOVO	2024/01	-	-
	DATA:	06/2024	SINAPI	2024/03 SEM DESONERAÇÃO	113,98%	70,00%
	TIPO:	NÃO DESONERADO	Composições	PRÓPRIA	0,00%	0,00%

ITEM	DESCRIÇÃO	%	VALOR (R\$)	Total parcela	
				%	R\$
3	RECAPEAMENTO ASFÁLTICO	90,31	12.159.088,66	100,00	12.159.088,66
4	RECUPERAÇÃO DE PAVIMENTO	3,32	447.621,09	100,00	447.621,09
5	SINALIZAÇÃO	2,78	374.533,41	100,00	374.533,41
			13.463.896,36		13.463.896,36

*Handwritten signature*



GOVERNO MUNICIPAL  
**SÃO LOURENÇO  
DA MATA**

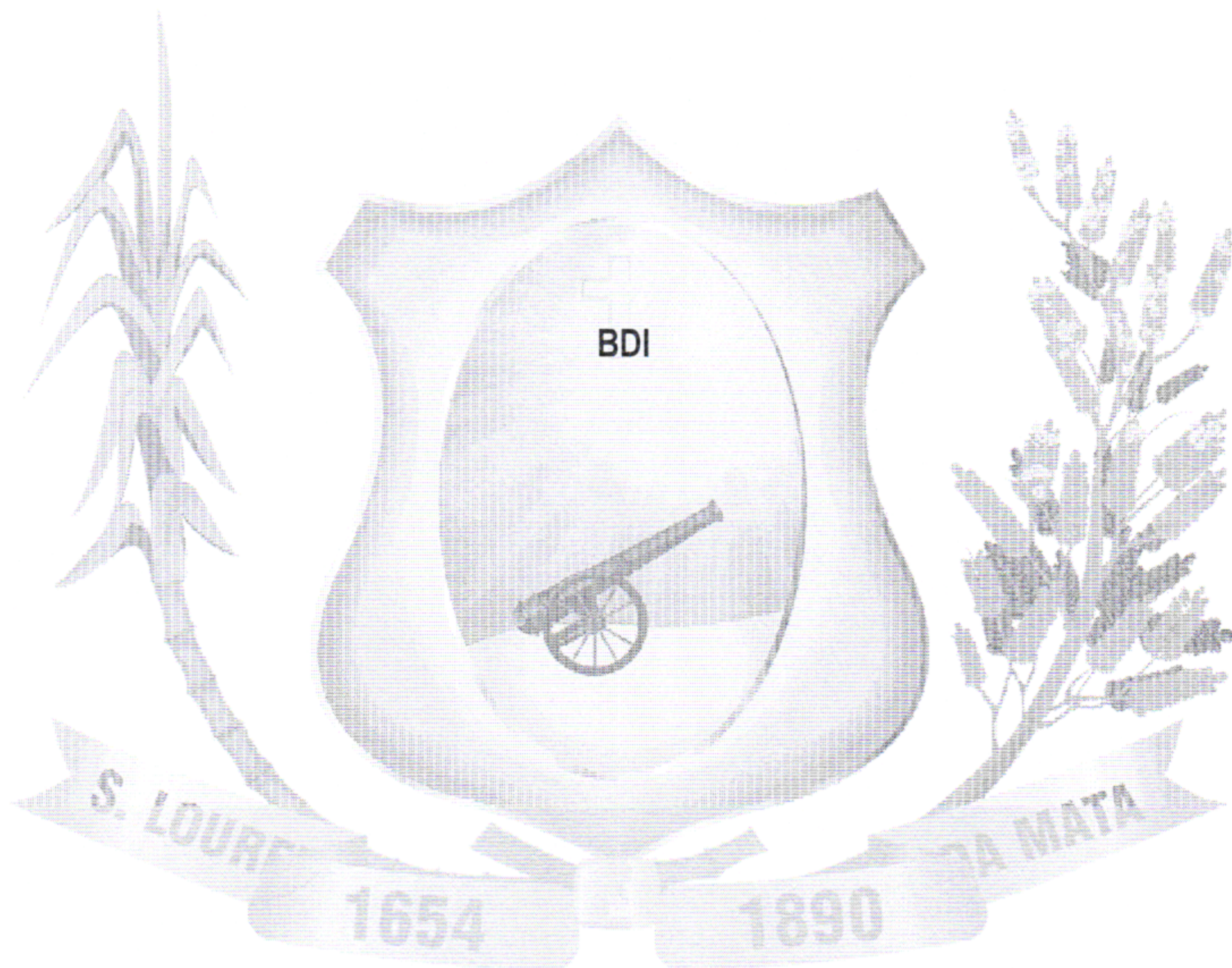

*Pinheiro*

COMPOSIÇÃO DO BDI			
NÚMERO:	00000032	DATA : 13/06/2024	BDI : 22,12%
PROponente:	SÃO LOURENÇO DA MATA	FONTE	VERSÃO
GESTOR / AÇÃO:	SECRETÁRIA DE INFRAESTRUTURA - DIRETORIA DE OBRAS	COMPEsa	2023.2 SEM DESONERAÇÃO
OBJETO:	CONTRATAÇÃO DE EMPRESA DE ENGENHARIA PARA EXECUÇÃO DE CAPEAMENTO ASFÁLTICO DE DIVERSAS RUAS NO MUNICÍPIO DE SÃO LOURENÇO DA MATA/PE.	EMOP	2024/04
		ORSE	2024/04
		SICRO	2024/01
		SINAPI	2024/03 SEM DESONERAÇÃO
ENDEREÇO DA OBRA:	DIVERSAS RUAS NO MUNICÍPIO	Composição	PROPRIA
REVISÃO:	001		
DATA:	06/2024		
TIPO:	NÃO DESONERADO		



COD	DESCRIÇÃO	%
<b>Despesas Indiretas</b>		
AC	Administração central	3,35
DF	Despesas financeiras	1,23
S + G	Seguro + Garantia	0,80
R	Riscos	1,27
	<b>TOTAL</b>	<b>6,65</b>

<b>Benefícios</b>		
L	Lucro	7,40
	<b>TOTAL</b>	<b>7,40</b>

<b>Impostos</b>		
I	PIS	0,65
	COFINS	3,00
	ISS	2,50
	<b>TOTAL</b>	<b>6,15</b>

BDI = 22,12%

$$\frac{(1 + AC + S + R + G) \times (1 + DF) \times (1 + L)}{(1 - I)} - 1$$

*Dimisius*



COMPOSIÇÃO DO BDI			
NÚMERO:	0000032	DATA : 13/06/2024	BDI : 22,12%
PROponente:	SÃO LOURENÇO DA MATA	FONTE	VERSÃO
GESTOR / AÇÃO:	SECRETARIA DE INFRAESTRUTURA - DIRETORIA DE OBRAS	COMPEsa	2023.2 SEM DESONERAÇÃO
OBJETO:	CONTRATAÇÃO DE EMPRESA DE ENGENHARIA PARA EXECUÇÃO DE CAPEAMENTO ASFÁLTICO DE DIVERSAS RUAS NO MUNICÍPIO DE SÃO LOURENÇO DA MATA/PE.	EMOP	2024/04
		ORSE	2024/04
		SICRO	2024/01
		SINAPI	2024/03 SEM DESONERAÇÃO
		Composição	PRÓPRIA
ENDEREÇO DA OBRA:	DIVERSAS RUAS NO MUNICÍPIO	HORA	MES
REVISÃO:	001	-	-
DATA:	06/2024	112,54%	70,11%
TIPO:	NÃO DESONERADO	-	-
		113,98%	70,00%
		0,00%	0,00%



COD	DESCRIÇÃO	%
<b>Despesas Indiretas</b>		
AC	Administração central	3,45
DF	Despesas financeiras	0,85
S + G	Seguro + Garantia	0,30
R	Riscos	0,56
	<b>TOTAL</b>	<b>5,16</b>

<b>Benefícios</b>		
L	Lucro	4,43
	<b>TOTAL</b>	<b>4,43</b>

<b>I Impostos</b>		
	PIS	0,65
	COFINS	3,00
	ISS	0,00
	<b>TOTAL</b>	<b>3,65</b>

BDI = 14,02%

$$\frac{(1 + AC + S + R + G) \times (1 + DF) \times (1 + L)}{(1 - I)} - 1$$

*Divisões*



GOVERNO MUNICIPAL  
**SÃO LOURENÇO  
DA MATA**



*Similiss*



**ORÇAMENTO - CURVA ABC DE SERVIÇOS**

<b>NUMERO:</b>	00000032	<b>DATA :</b>	13/06/2024	<b>BDI :</b>	22,12%
<b>PROPONENTE:</b>	SÃO LOURENÇO DA MATA	<b>FONTE</b>	<b>VERSÃO</b>	<b>HORA</b>	<b>MES</b>
<b>GESTOR / AÇÃO:</b>	SECRETÁRIA DE INFRAESTRUTURA - DIRETORIA DE OBRAS	COMPESA	2023.2 SEM DESONERAÇÃO	-	-
<b>OBJETO:</b>	CONTRATAÇÃO DE EMPRESA DE ENGENHARIA PARA EXECUÇÃO DE CAPEAMENTO ASFÁLTICO DE DIVERSAS RUAS NO MUNICÍPIO DE SÃO LOURENÇO DA MATA/PE.	EMOP	2024/04	-	-
<b>ENDEREÇO DA OBRA:</b>	DIVERSAS RUAS NO MUNICÍPIO	ORSE	2024/04	112,54%	70,11%
<b>REVISÃO:</b>	001	SICRO NOVO	2024/01	-	-
<b>DATA:</b>	06/2024	SINAPI	2024/03 SEM DESONERAÇÃO	113,98%	70,00%
<b>TIPO:</b>	NÃO DESONERADO	Composições	PRÓPRIA	0,00%	0,00%

CÓDIGO	DESCRIÇÃO	FONTE	TIPO	UNIDADE	QUANTIDADE	PREÇO UNITÁRIO	PREÇO TOTAL	%	ACUMUL. %	CL
00001518	CONCRETO BETUMINOSO USINADO A QUENTE (CBUQ) PARA PAVIMENTAÇÃO ASFÁLTICA, PADRÃO DNIT, FAIXA C, COM CAP 50/70 - AQUISIÇÃO POSTO USINA	SINAPI	Material	T	9.920,17	830,89	8.242.570,05	61,22	61,22	A
00041965	CONCRETO BETUMINOSO USINADO A QUENTE (CBUQ) PARA PAVIMENTAÇÃO ASFÁLTICA, PADRÃO DNIT, PARA BINDER, COM CAP 50/70 - AQUISIÇÃO POSTO USINA	SINAPI	Material	T	1.886,38	728,56	1.374.341,01	10,21	71,43	A
1516298	Georelha unidirecional com resistência à tração de 100 kN/m - fornecimento e instalação	SICRO	Serviço	m²	25.605,15	32,94	843.433,64	6,26	77,69	A
95878	TRANSPORTE COM CAMINHÃO BASCULANTE DE 10 M³, EM VIA URBANA PAVIMENTADA, DMT ATÉ 30 KM (UNIDADE: TXKM), AF_07/2020	SINAPI	Serviço	TXKM	354.237,00	2,02	715.558,74	5,31	83,01	B
CP-95995-PMSLM	EXECUÇÃO DE PAVIMENTO COM APLICAÇÃO DE CONCRETO ASFÁLTICO, CAMADA DE ROLAMENTO - EXCLUSIVE CARGA E TRANSPORTE, AF_11/2019	Composição	Serviço	M3	4.039,29	152,17	614.658,76	4,57	87,57	B
102512	PINTURA DE EIXO VIÁRIO SOBRE ASFALTO COM TINTA RETRORREFLETIVA A BASE DE RESINA ACRÍLICA COM MICROESFERAS DE VIDRO, APLICAÇÃO MECÂNICA COM DEMARCADORA AUTOPROPELIDA, AF_05/2021	SINAPI	Serviço	M	44.179,61	7,00	309.257,27	2,30	89,87	B
90777	ENGENHEIRO CIVIL DE OBRA JUNIOR COM ENCARGOS COMPLEMENTARES	SINAPI	Mão de Obra	H	1.920,00	147,52	283.238,40	2,10	91,97	B
96396	EXECUÇÃO E COMPACTAÇÃO DE BASE E OU SUB BASE PARA PAVIMENTAÇÃO DE BRITA GRADUADA SIMPLES - EXCLUSIVE CARGA E TRANSPORTE, AF_11/2019	SINAPI	Serviço	M3	1.024,16	219,98	225.294,72	1,67	93,65	B
90776	ENCARREGADO GERAL COM ENCARGOS COMPLEMENTARES	SINAPI	Mão de Obra	H	3.840,00	47,79	183.513,60	1,36	95,01	C
COMP-80213139	EMULSAO ASFÁLTICA CATIONICA RR-1C PARA USO EM PAVIMENTAÇÃO ASFÁLTICA	Composição	Serviço	KG	43.352,30	4,08	176.877,38	1,31	96,32	C
95875	TRANSPORTE COM CAMINHÃO BASCULANTE DE 10 M³, EM VIA URBANA PAVIMENTADA, DMT ATÉ 30 KM (UNIDADE: M3XKM), AF_07/2020	SINAPI	Serviço	M3XKM	42.975,86	3,01	129.357,34	0,96	97,28	C
CP-96402-PMSLM	EXECUÇÃO DE PINTURA DE LIGAÇÃO COM EMULSÃO ASFÁLTICA RR-2C, AF_11/2019	Composição	Serviço	M2	85.910,83	1,18	101.374,78	0,75	98,04	C
9-95996-PMSLM	EXECUÇÃO DE PAVIMENTO COM APLICAÇÃO DE CONCRETO ASFÁLTICO, CAMADA DE BINDER - EXCLUSIVE CARGA E TRANSPORTE, AF_11/2019	Composição	Serviço	M3	768,10	109,70	84.260,57	0,63	98,66	C
93358	ESCAVAÇÃO MANUAL DE VALA COM PROFUNDIDADE MENOR OU IGUAL A 1,30 M, AF_02/2021	SINAPI	Serviço	M3	384,01	97,96	37.617,62	0,28	98,94	C
5213417	Placa em aço nº 16 galvanizado com película retrorrefletiva tipo I + III - confecção	SICRO	Serviço	m²	61,88	554,00	34.281,52	0,25	99,20	C
COMP-99044383-PMSLM	DEMOLIÇÃO E REMOÇÃO DE PAVIMENTO EM PARALELEPIPEDO	Composição	Serviço	M2	2.560,26	12,38	31.696,02	0,24	99,43	C

*Handwritten signature*



### ORÇAMENTO - CURVA ABC DE SERVIÇOS

NUMERO:	00000032	DATA :	13/06/2024	BDI :	22,12%
PROPONENTE:	SÃO LOURENÇO DA MATA	FONTE	VERSÃO	HORA	MES
GESTOR / AÇÃO:	SECRETARIA DE INFRAESTRUTURA - DIRETORIA DE OBRAS	COMPESA	2023.2 SEM DESONERAÇÃO	-	-
OBJETO:	CONTRATAÇÃO DE EMPRESA DE ENGENHARIA PARA EXECUÇÃO DE CAPEAMENTO ASFÁLTICO DE DIVERSAS RUAS NO MUNICÍPIO DE SÃO LOURENÇO DA MATA/PE.	EMOP	2024/04	-	-
ENDEREÇO DA OBRA:	DIVERSAS RUAS NO MUNICÍPIO	ORSE	2024/04	112,54%	70,11%
REVISÃO:	OO1	SICRO NOVO	2024/01	-	-
DATA:	06/2024	SINAPI	2024/03 SEM DESONERAÇÃO	113,98%	70,00%
TIPO:	NÃO DESONERADO	Composições	PRÓPRIA	0,00%	0,00%

CÓDIGO	DESCRIÇÃO	FONTE	TIPO	UNIDADE	QUANTIDADE	PREÇO UNITÁRIO	PREÇO TOTAL	%	ACUMUL. %	CL
100974	CARGA, MANOBRA E DESCARGA DE SOLOS E MATERIAIS GRANULARES EM CAMINHÃO BASCULANTE 10 M³ - CARGA COM PÁ CARREGADEIRA (CAÇAMBA DE 1,7 A 2,8 M³ / 128 HP) E DESCARGA LIVRE (UNIDADE: M3). AF_07/2020	SINAPI	Serviço	M3	2.246,48	10,53	23.655,43	0,18	99,61	C
103694	FORNECIMENTO E INSTALAÇÃO DE SUPORTE DE MADEIRA PARA PLACAS DE SINALIZAÇÃO, EM SOLO, COM H= DE 2,5 M E SEÇÃO DE 7,5 X 7,5 CM. AF_03/2022	SINAPI	Serviço	UN	135,00	128,14	17.298,90	0,13	99,74	C
103689	FORNECIMENTO E INSTALAÇÃO DE PLACA DE OBRA COM CHAPA GALVANIZADA E ESTRUTURA DE MADEIRA. AF_03/2022_PS	SINAPI	Serviço	M2	42,00	378,60	15.901,20	0,12	99,85	C
CP-73916/002-PMSLM	PLACA ESMALTADA PARA IDENTIFICAÇÃO NR DE RUA, DIMENSÕES 45X25CM	Composição	Serviço	UN	122,00	112,26	13.695,72	0,10	99,96	C
CP-4011212-PMSLM	Varredura da superfície para execução de revestimento asfáltico	Composição	Serviço	m²	85.910,83	0,07	6.013,76	0,04	100,00	C

Subtotal até 100,00% 13.463.896,36  
Outros 0,00  
Valor total do Orçamento 13.463.896,36

*Minicibus*



GOVERNO MUNICIPAL  
**SÃO LOURENÇO  
DA MATA**

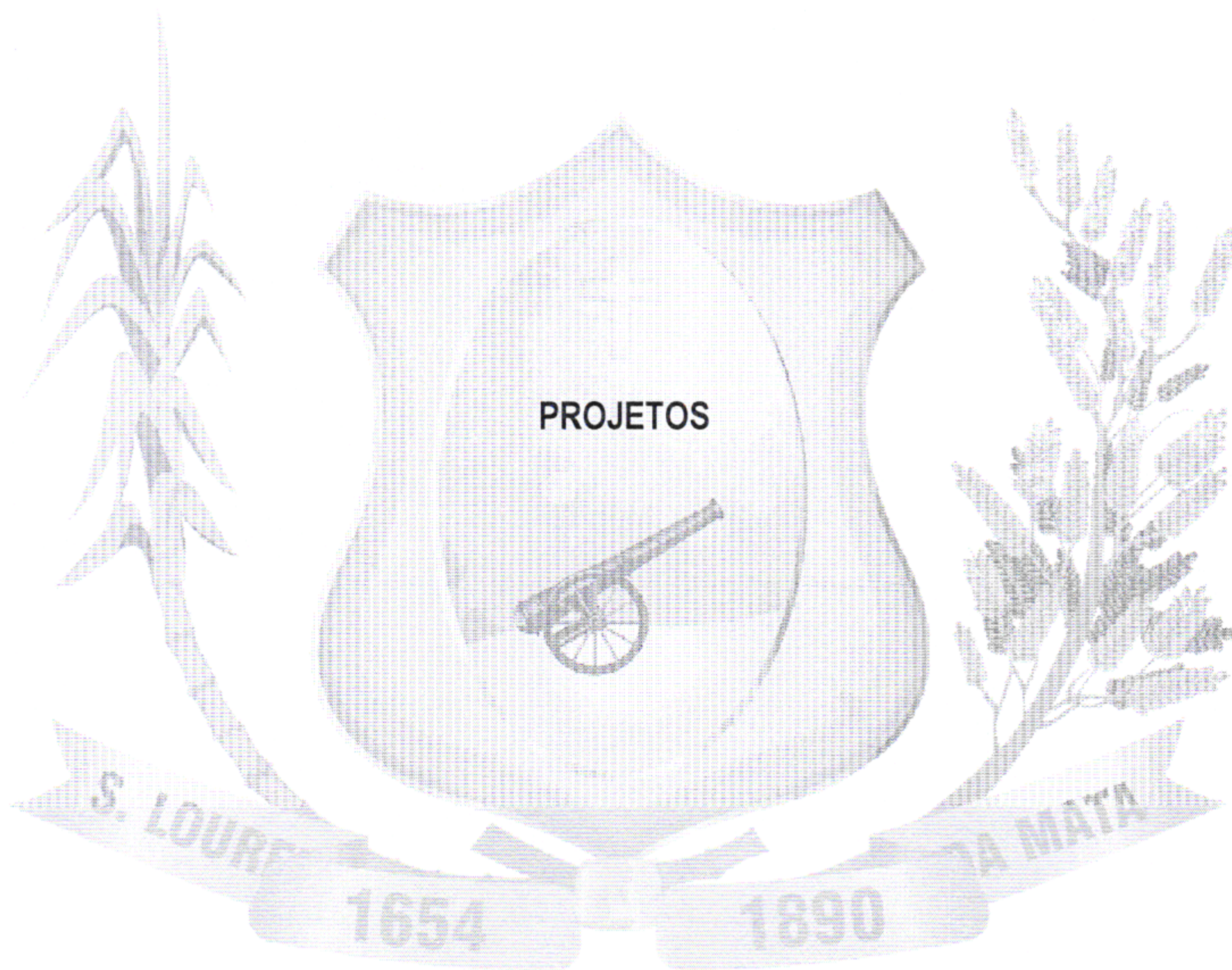

*Minicibus*

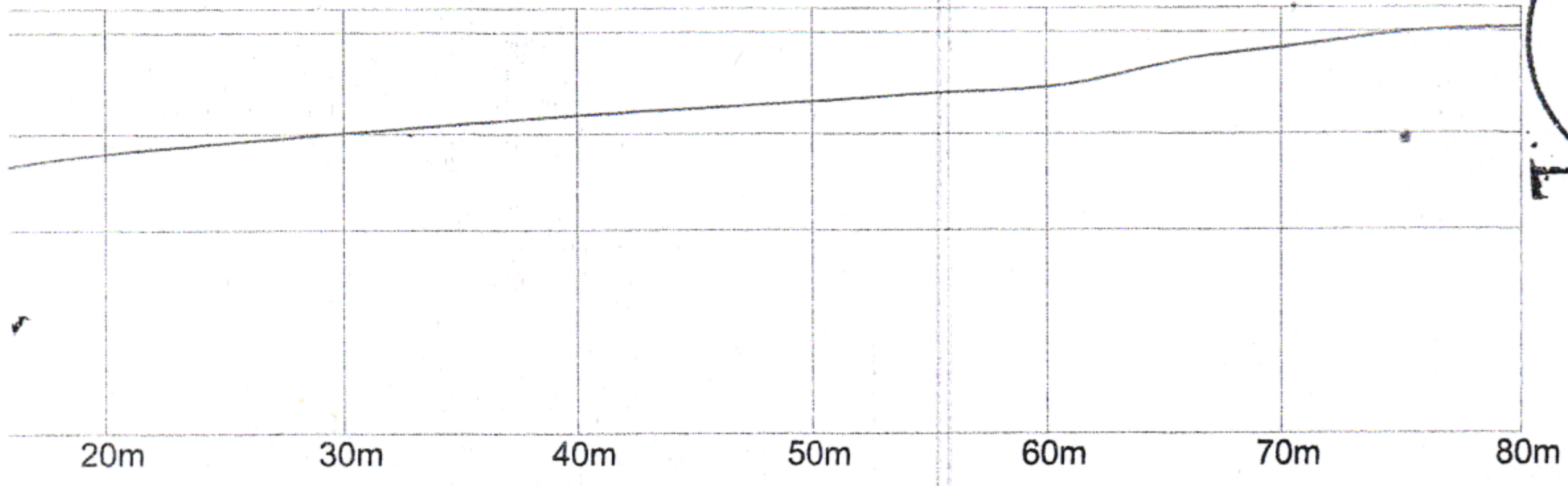

**LEGENDA**

- ÁRVORE
- EDIFICAÇÃO
- MEIO FIO
- MURO
- POSTE-BT
- CAIXA PLUV.
- CERCA
- MURO DE ARRIMO

- MEIO FIO PROJETADO
- EIXO PROJETADO
- CANALETA PROJETADO
- CAIXAS PROJETADO

SEÇÃO TÍPICA DA  
2ª TRAVESSA ALDERITA EVANGELISTA

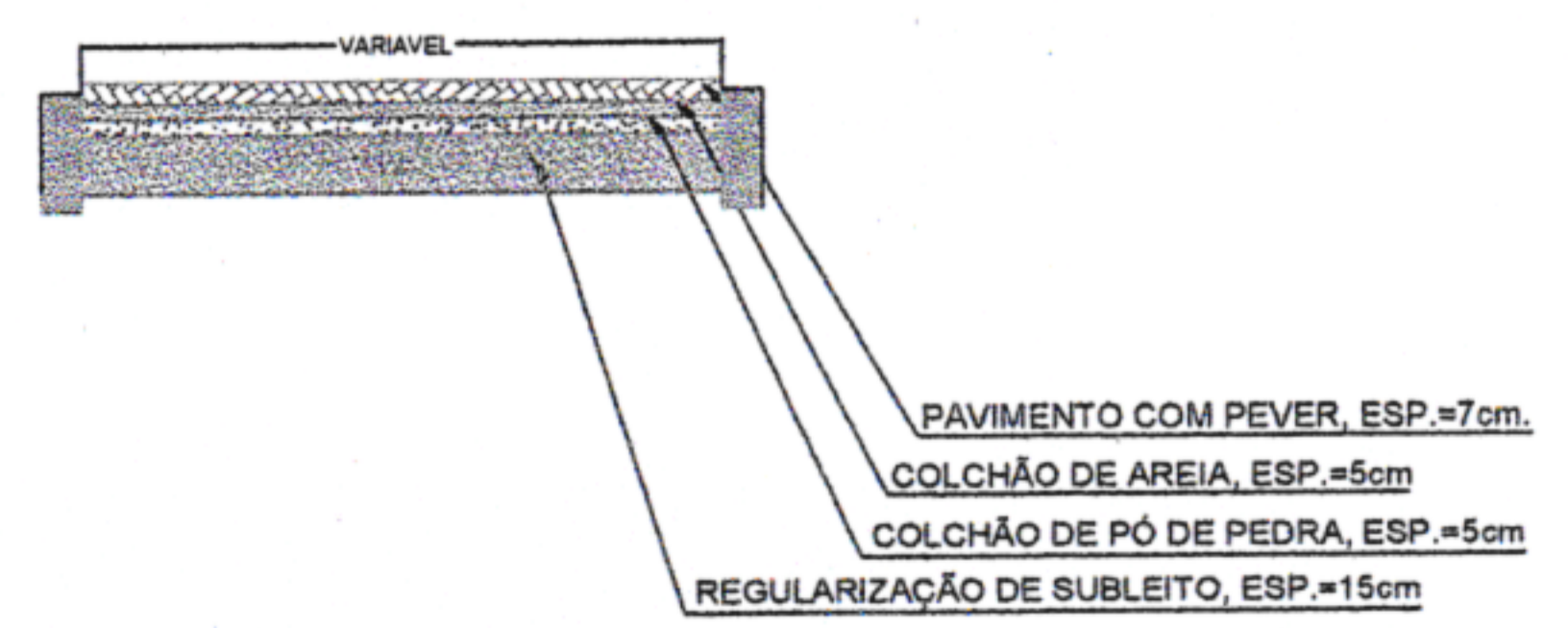

<p><b>ÇO DA MATA</b></p> <p>DA MATA - PE.</p>	<p>CONTEÚDO: DETALHES SINALIZAÇÃO</p>	<p>ESCALA: INDICADAS</p>	<p>DATA: MAI/2024</p>
	<p>RESPONSÁVEL TÉCNICO: JADE SANTOS LIRA SOARES - <i>JLS</i> CAU: 00A167601-6/PE</p>	<p>Nº DA PRANCHA: <b>01/02</b></p>	

PLACAS DE REGULAMENTAÇÃO:

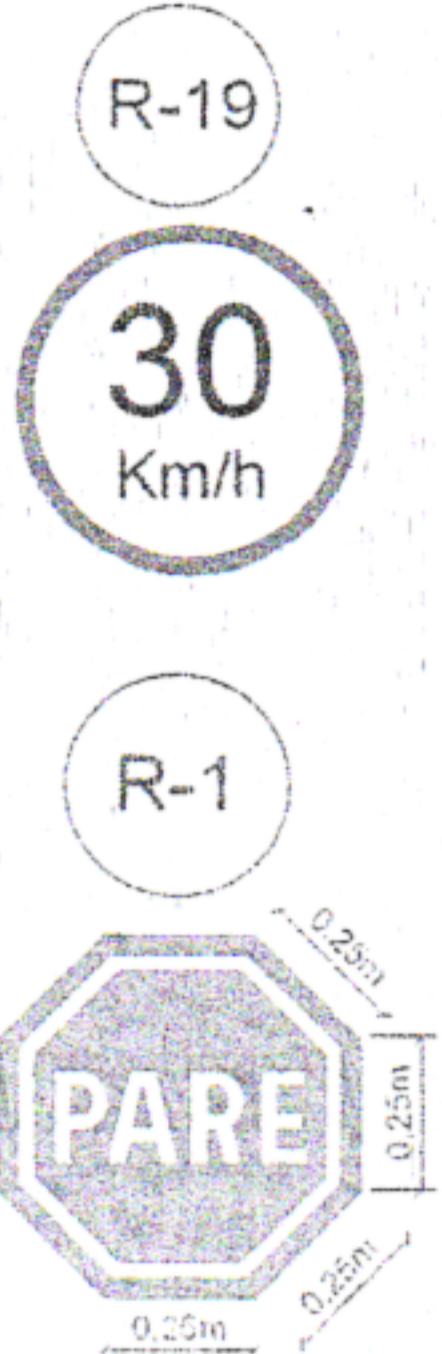

DETALHES:

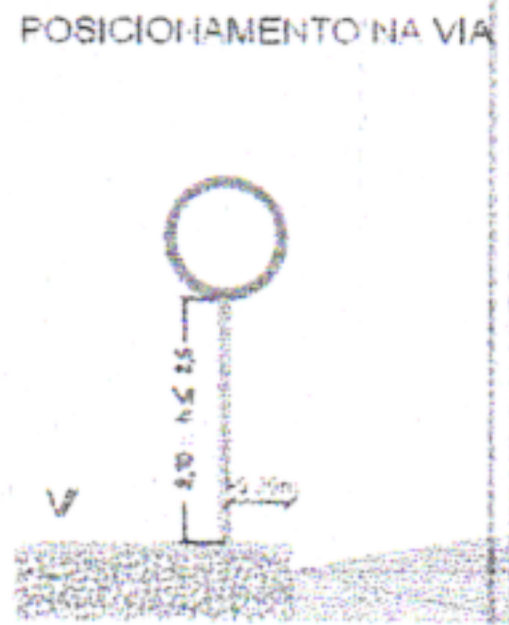

Sinalização Placas Regulamentação		Sinalização Placas Regulamentação
Área: 0,25m x 0,25m	Área: 0,25m x 0,25m	Área: 0,25m x 0,25m
Diâmetro: 0,25m	Diâmetro: 0,25m	Diâmetro: 0,25m
Altura: 0,25m	Altura: 0,25m	Altura: 0,25m
Distância: 0,25m	Distância: 0,25m	Distância: 0,25m

OBS GERAL: A CADA 20M

LOMBADA:

REPRESENTAÇÃO CORTE

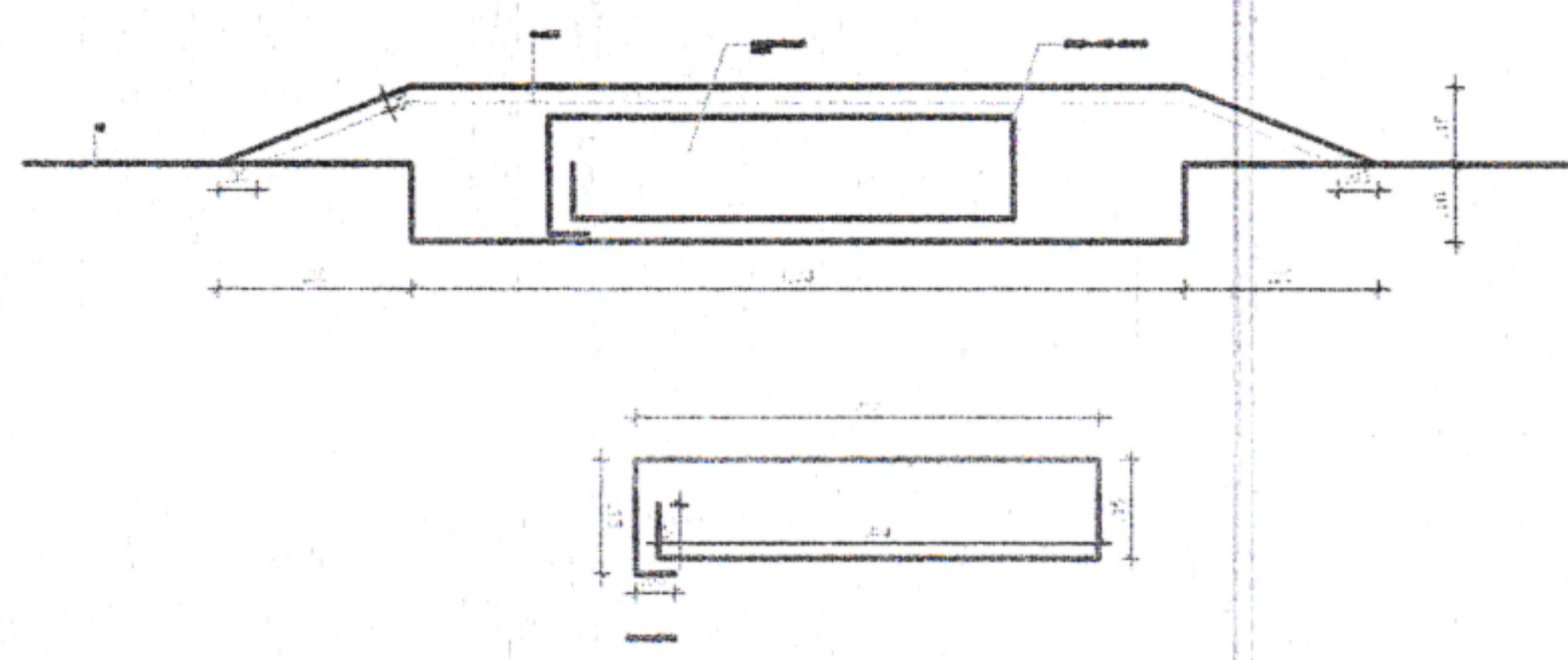

REPRESENTAÇÃO PLANTA BAIXA:



OBS GERAL: A CADA 50M



PREFEITURA MUNICIPAL DE SÃO LOURENÇO DA MATA  
SECRETARIA DE INFRAESTRURA

PROJETO/ OBRA:  
ASSUNTO: EXECUÇÃO DE CAPEAMENTO ASFÁLTICO EM  
DIVERSAS RUAS DE SÃO LOURENÇO DA MATA - PE.  
LOCALIDADE: 2ª TRAV MACHADO DE ASSIS, UMUARAMA,  
SÃO LOURENÇO DA MATA/PE.

CONTEÚDO:  
PLANTA BAIXA

ESCALA:  
INDICADAS  
RESP. TÉCNICO:  
JADE SANTOS LIRA SOARES -  
CAU: 00A167601-6/PE

DATA:  
JUN/2024  
PRANCHA:  
02/02

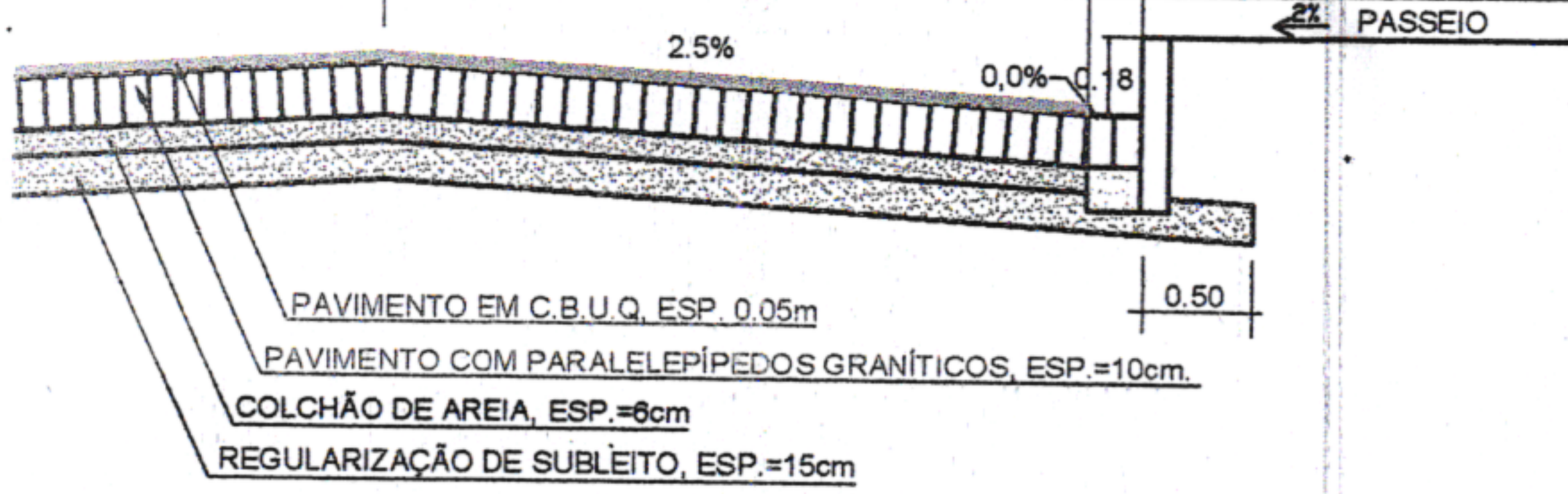

ETALHE DO MEIO FIO E LINHA D'ÁGUA  
EXISTENTE

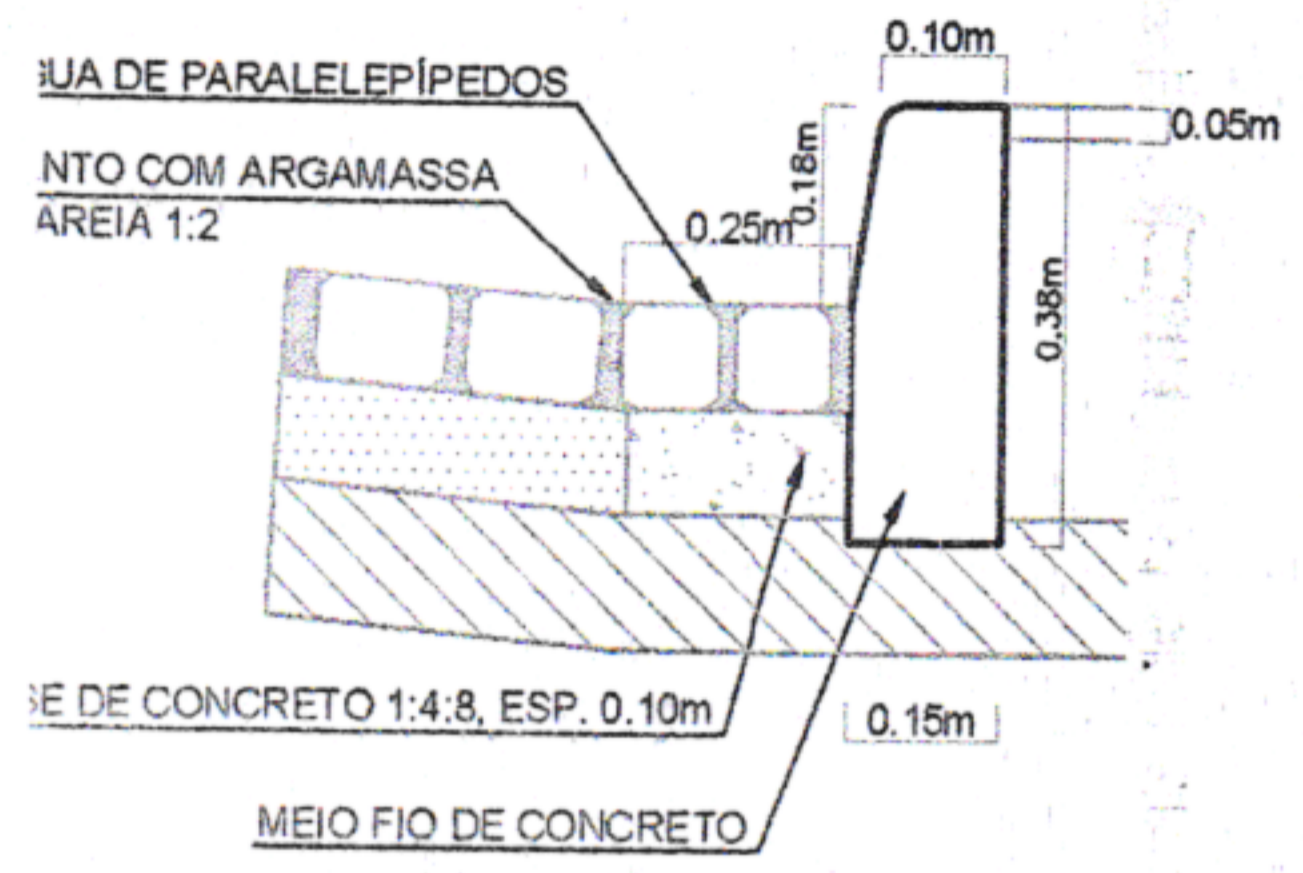

PREFEITURA MUNICIPAL DE SÃO LOURENÇO DA MATA  
SECRETARIA DE INFRAESTRUTURA

OBRA: EXECUÇÃO DE CAPEAMENTO ASFÁLTICO EM DIVERSAS RUAS  
DE SÃO LOURENÇO DA MATA - PE.

LOCALIDADE:  
RUA JUVINO PEREIRA DA SILVA, CHÃ DA TÁBUA, SÃO LOURENÇO DA MATA/PE.

CONTEÚDO: PLANTA BAIXA

Nº DA PRANCHA:

DATA:  
MAI/2024

ESCALA:  
INDICADAS

RESPONSÁVEL TÉCNICO:  
JADE SANTOS LIRA SOARES - CAU: 09A167601-6/PE

01/02



PLACAS DE REGULAMENTAÇÃO:

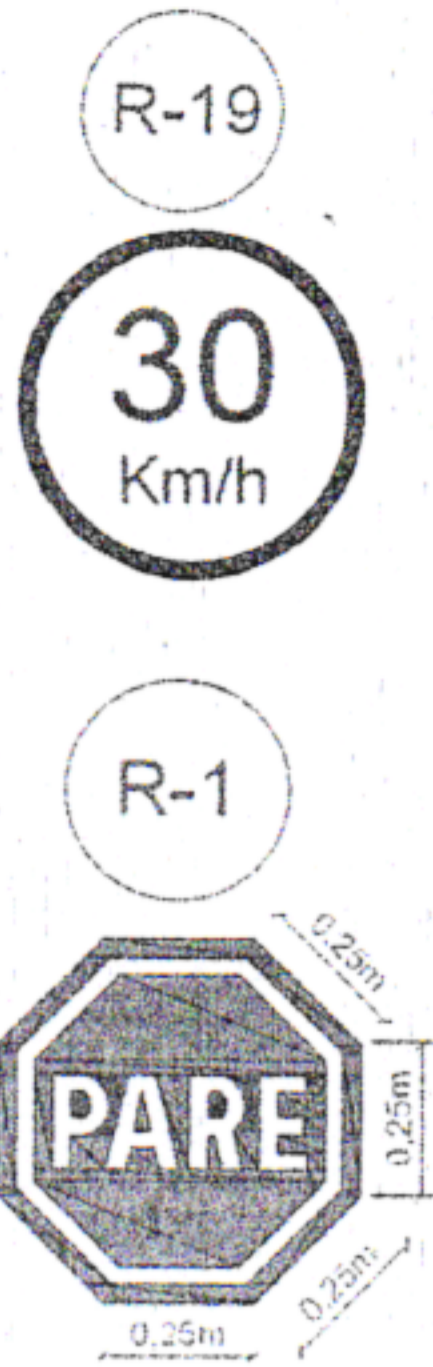

DETALHES:

POSICIONAMENTO NA VIA

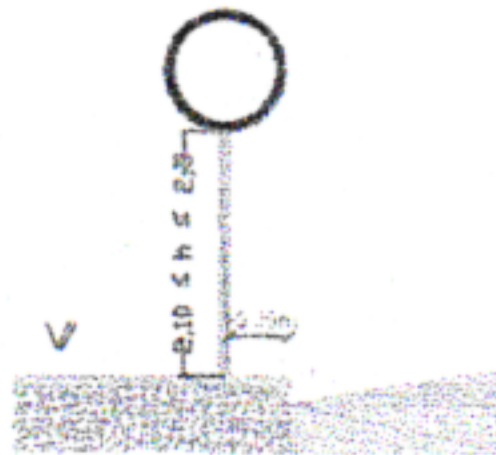

Área	Quantidade	Observações
Área 1	1	Placa R-19
Área 2	1	Placa R-1
Área 3	1	Placa PARE

OBS GERAL A CADA 20M

LOMBADA:

REPRESENTAÇÃO CORTE

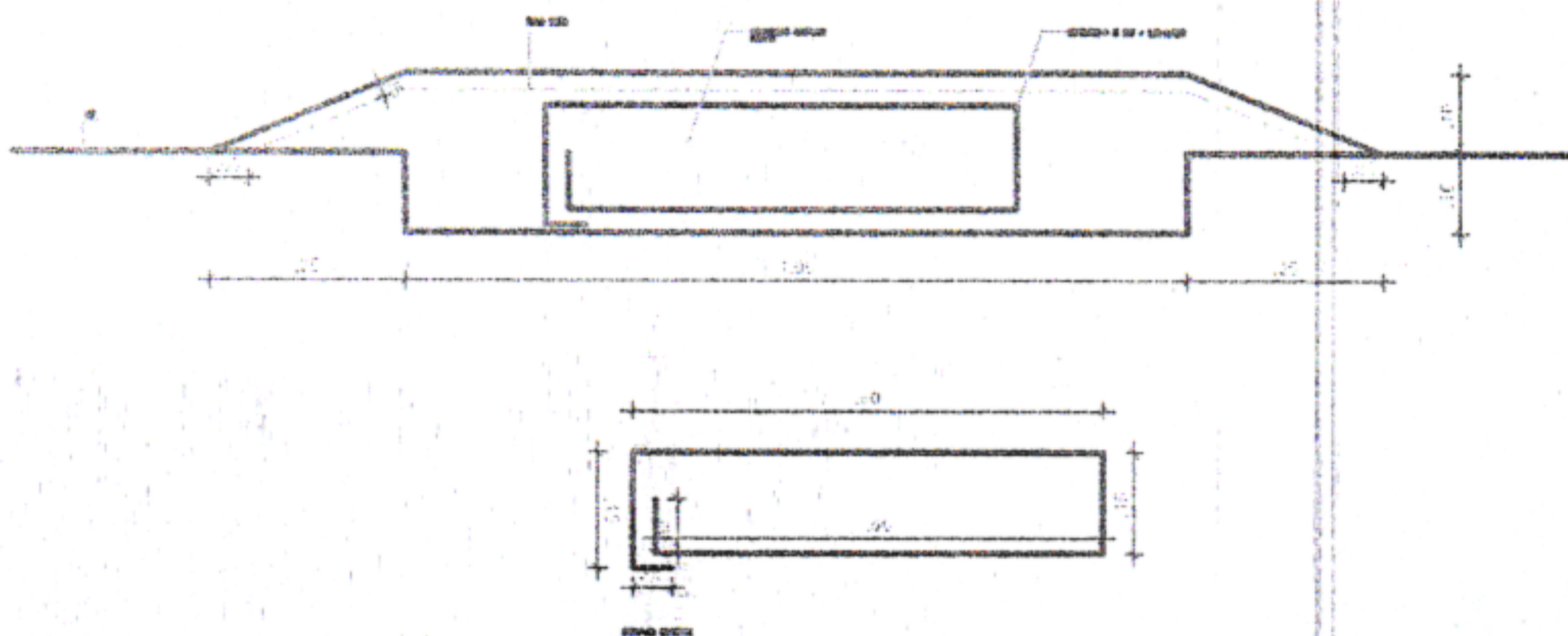

REPRESENTAÇÃO PLANTA BAIXA:



OBS GERAL A CADA 50M



PREFEITURA MUNICIPAL DE SÃO LOURENÇO DA MATA  
SECRETARIA DE INFRAESTRURA

PROJETO/ OBRA:  
ASSUNTO: EXECUÇÃO DE CAPEAMENTO ASFÁLTICO EM  
DIVERSAS RUAS DE SÃO LOURENÇO DA MATA - PE.  
LOCALIDADE: RUA JUVINOPEREIRA DA SILVA, UMUARAMA,  
SÃO LOURENÇO DA MATA/PE.

CONTEÚDO:  
PLANTA BAIXA

ESCALA:  
INDICADAS

DATA:  
JUN/2024

RESP. TÉCNICO:  
JADE SANTOS LIRA SOARES -  
CAU: 00A167601-6/PE

BRANCHA:  
02/02



RUA 10

OSÉ DE SOUZA

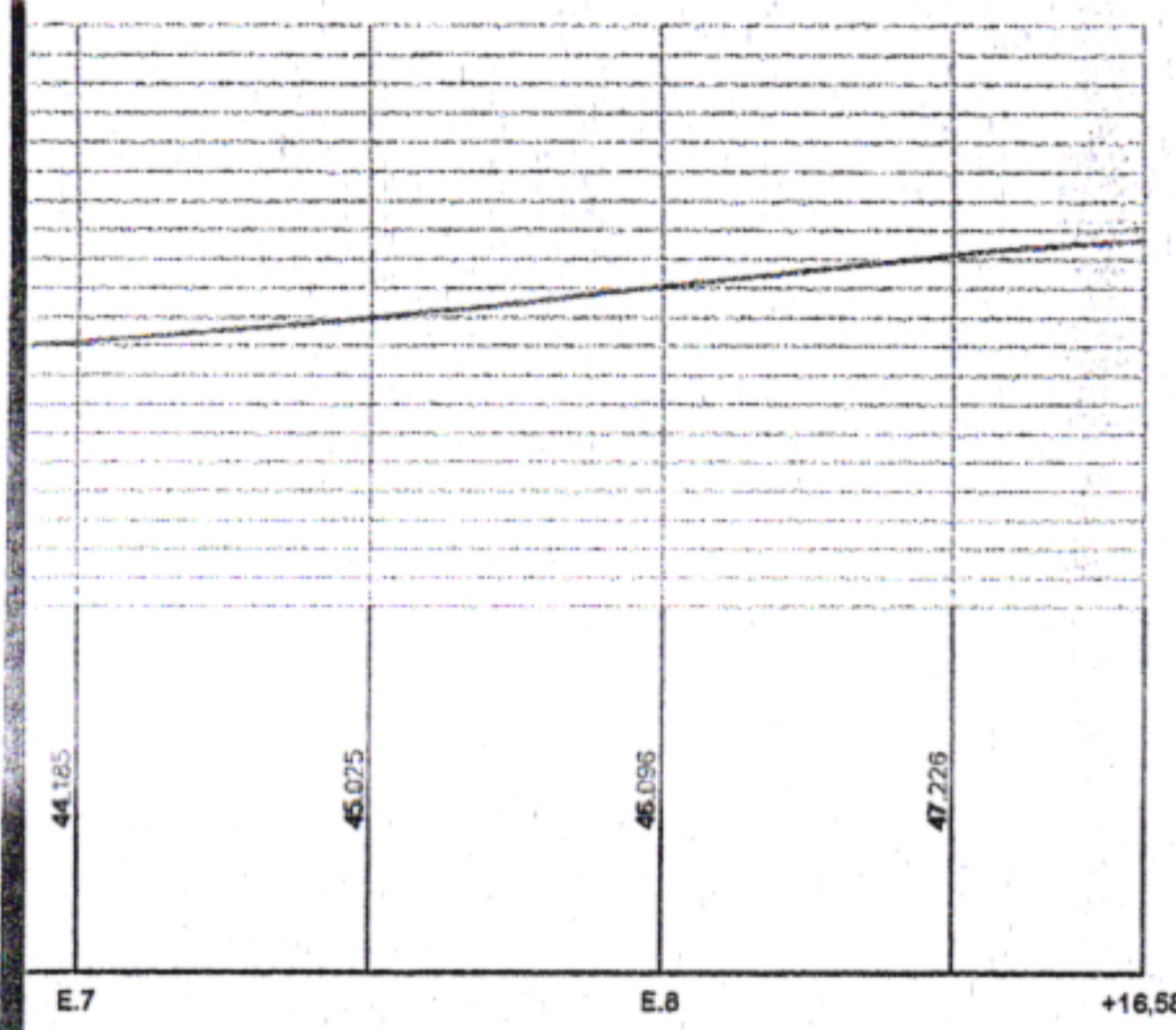
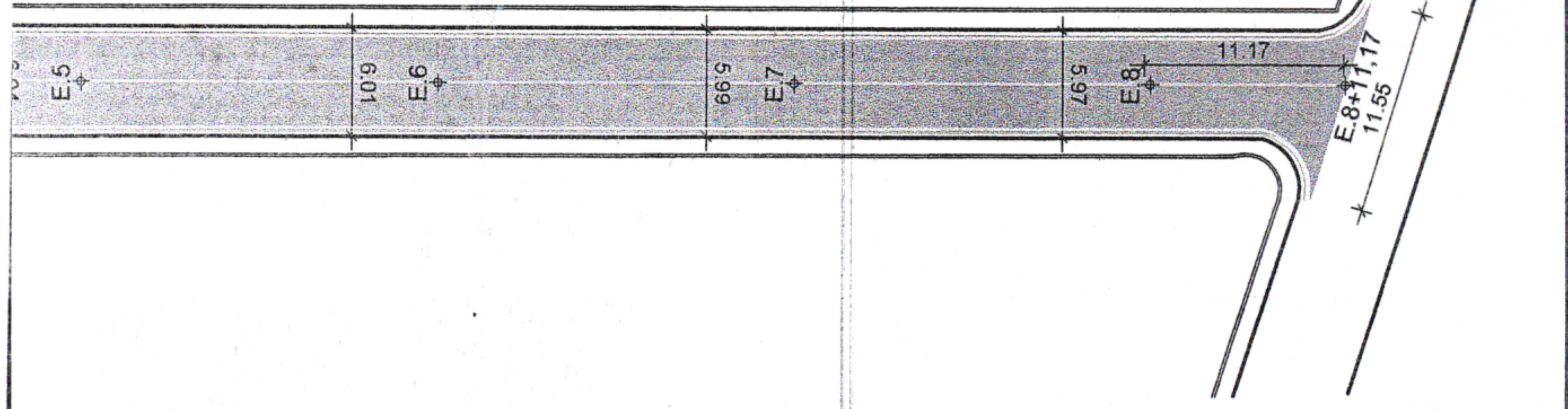

- DA:
- FALTO À CONSTRUIR
  - EIO FIO EXISTENTE
  - NHA DE BORDO
  - ARJETA EXISTENTE
  - ARJETA EXISTENTE
  - IXA DE PEDESTRE

ÇO DA MATA

DA MATA - PE.  
MATA/PE.

CONTEÚDO:  
PLANTA BAIXA

RESPONSÁVEL TÉCNICO:  
JADE SANTOS LIRA SOARES -  
CAU: 00A167601-6/PE

ESCALA:  
INDICADAS

DATA:  
MAI/2024

Nº DA PRANCHA:

01/02

# LOMBADA:

## REPRESENTAÇÃO CORTE:

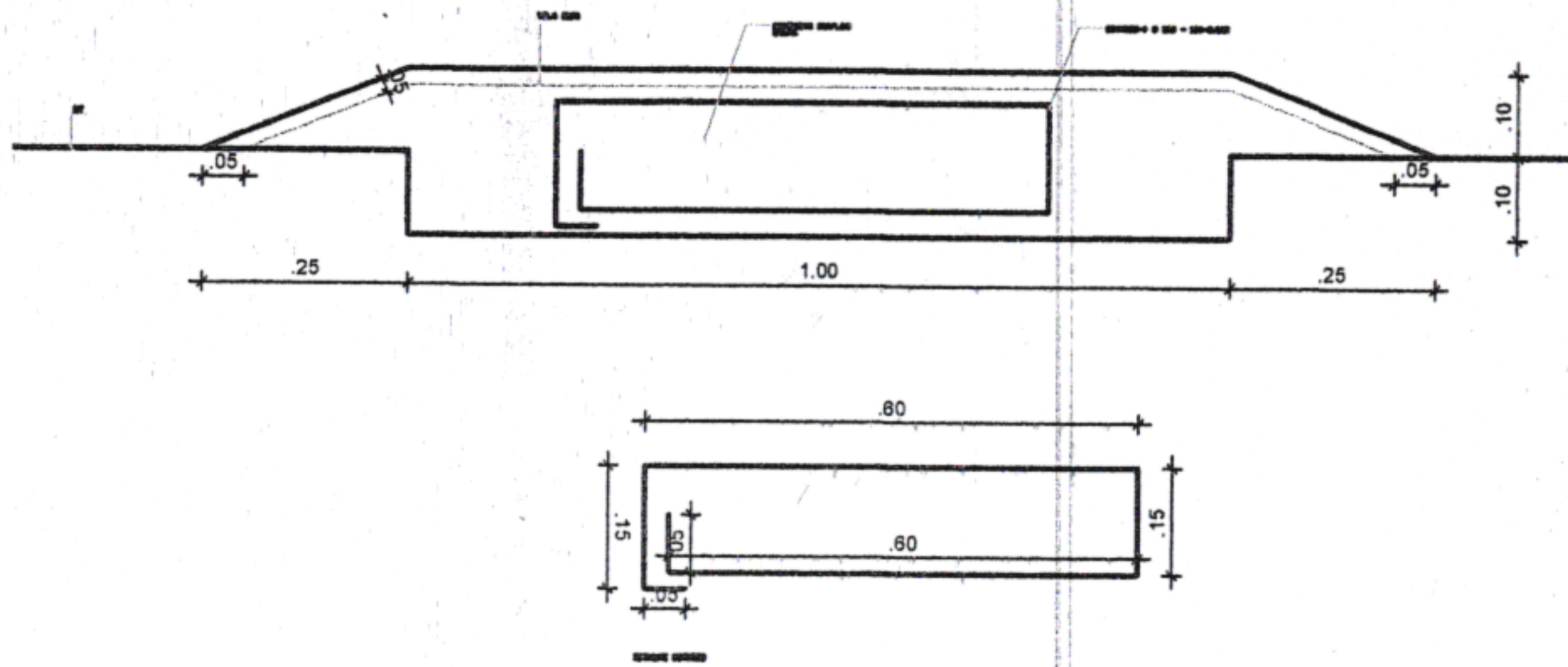

## REPRESENTAÇÃO PLANTA BAIXA:



OBS GERAL: A CADA 50M

ÇÃO DA MATA

DA MATA - PE.  
IATA/PE.

CONTEÚDO:  
DETALHES SINALIZAÇÃO

RESPONSÁVEL TÉCNICO:

JADE SANTOS LIRA SOARES -  
CAU: 00A167601-6/PE

ESCALA:  
INDICADAS

DATA:  
MAI/2024

Nº DA PRANCHA:

02/02

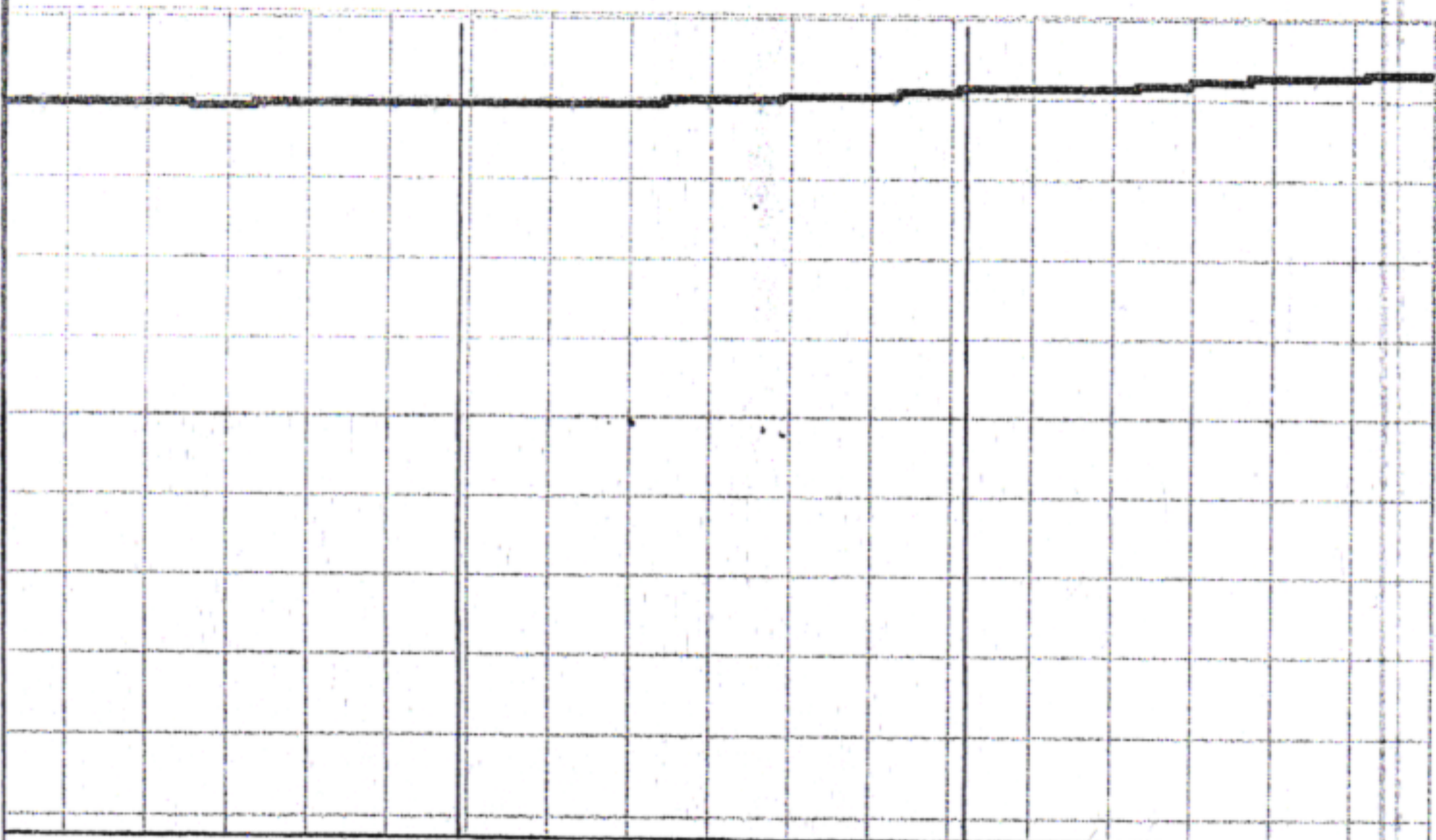
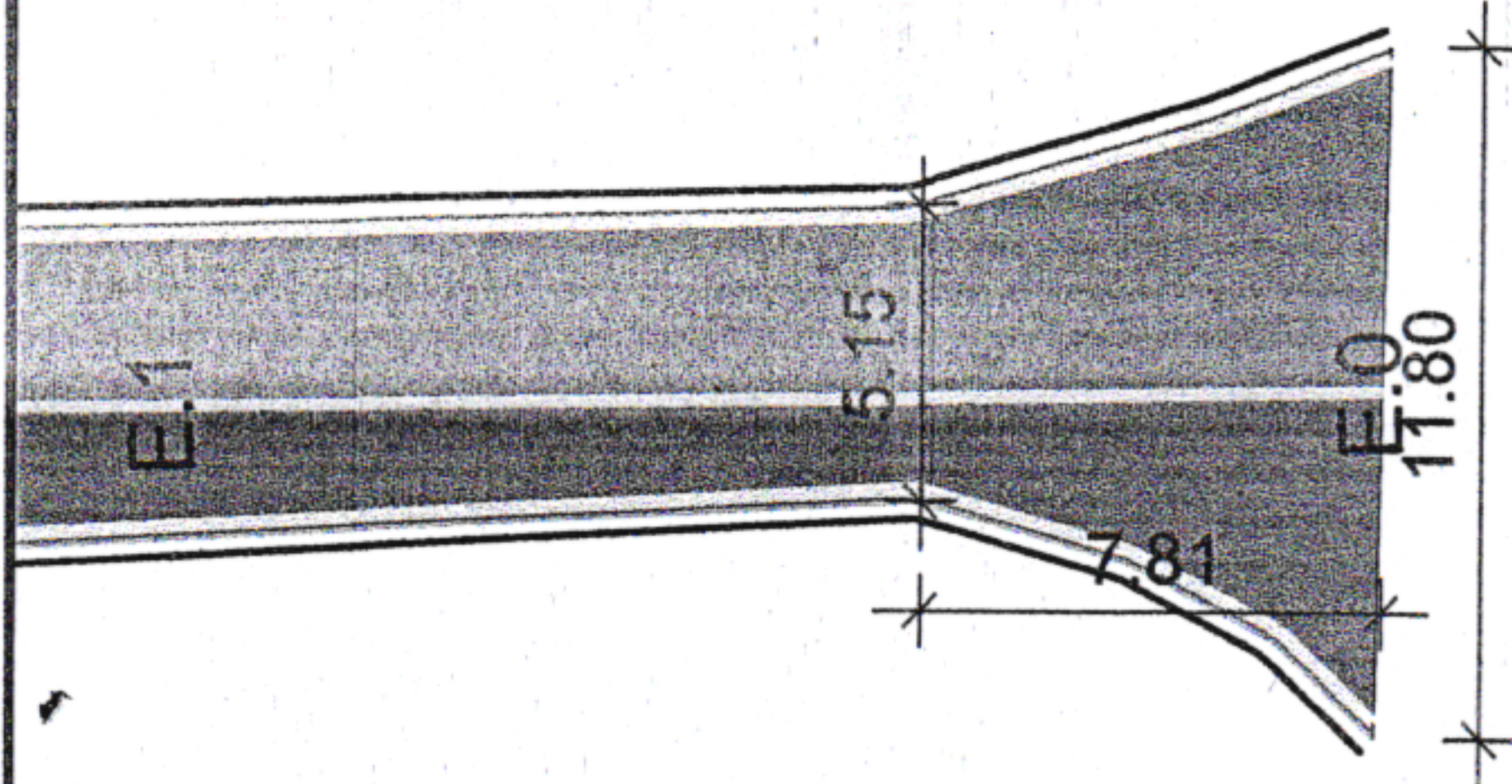

m                      60m                      70m                      79,30m

ND A:

SFALTO À CONSTRUIR

MEIO FIO EXISTENTE

INHA DE BORDO

ARJETA EXISTENTE

ARJETA EXISTENTE

AIXA DE PEDESTRE

# ÇO DA MATA

DA MATA - PE.

CONTEÚDO:  
DETALHES SINALIZAÇÃO

ESCALA:  
INDICADAS

DATA:  
MAI/2024

RESPONSÁVEL TÉCNICO:

JADE SANTOS LIRA SOARES -  
CAU: 00A167601-6/PE

Nº DA PRANCHA:

01/02

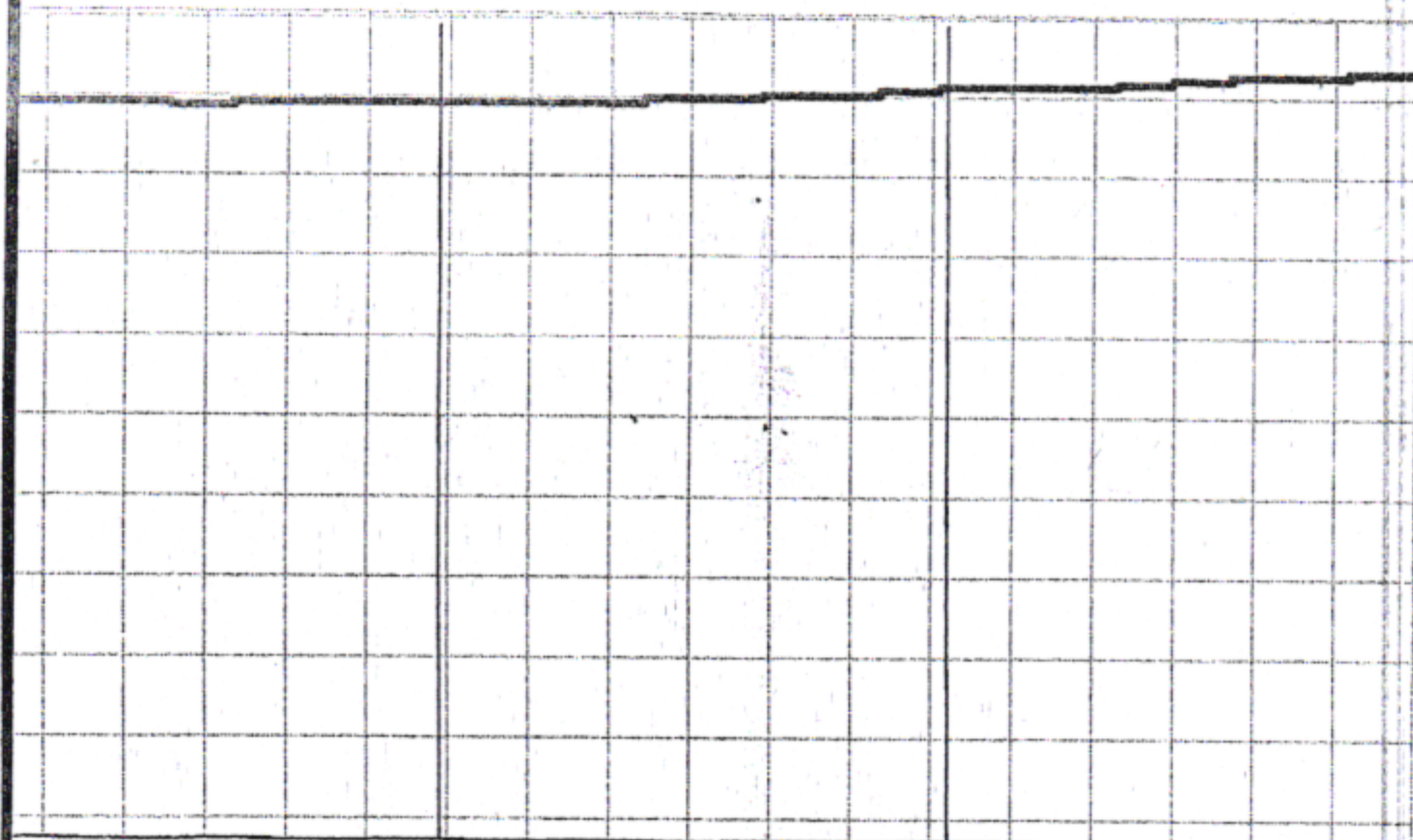
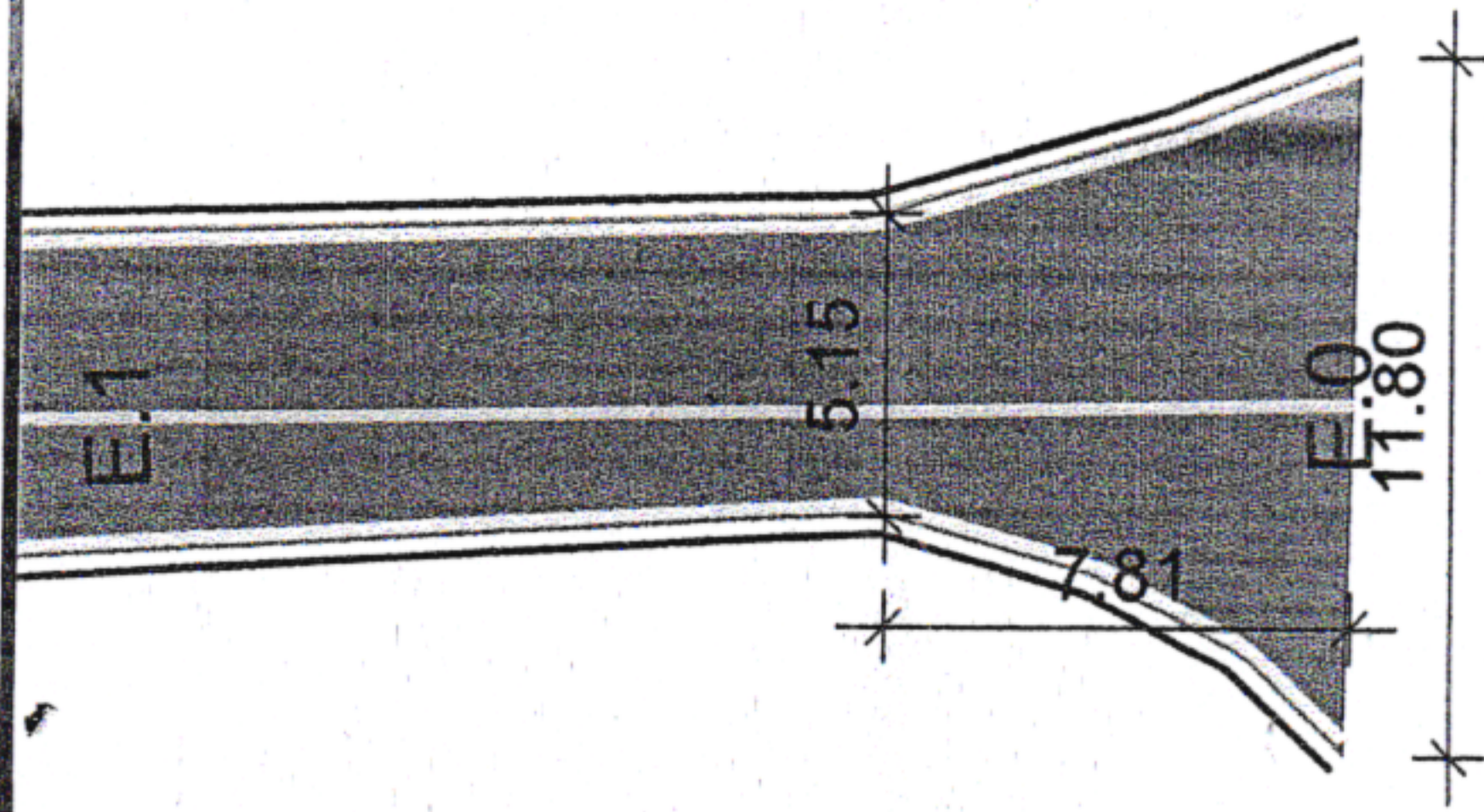

60m 70m 79,30m

DA:

FALTO À CONSTRUIR

EIO FIO EXISTENTE

NHA DE BORDO

ARJETA EXISTENTE

ARJETA EXISTENTE

IXA DE PEDESTRE

ÇO DA MATA

DA MATA - PE.

CONTEÚDO:  
DETALHES SINALIZAÇÃO

ESCALA:  
INDICADAS

DATA:  
MAI/2024

RESPONSÁVEL TÉCNICO:

JADE SANTOS LIRA SOARES -  
CAU: 00A167601-6/PE

Nº DA PRANCHA:

01/02

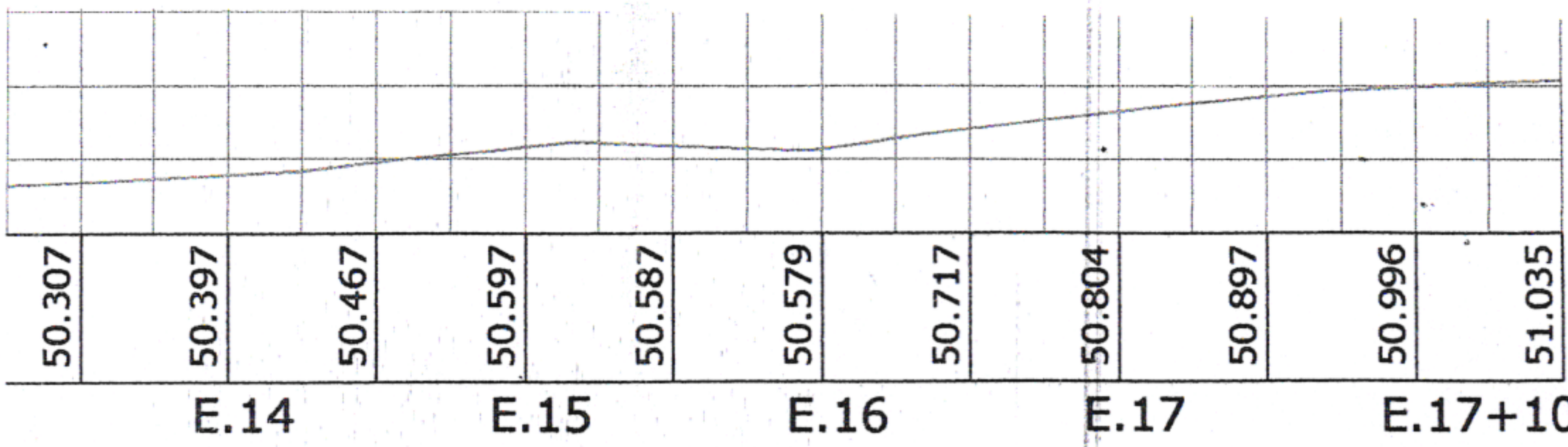

SEÇÃO TÍPICA

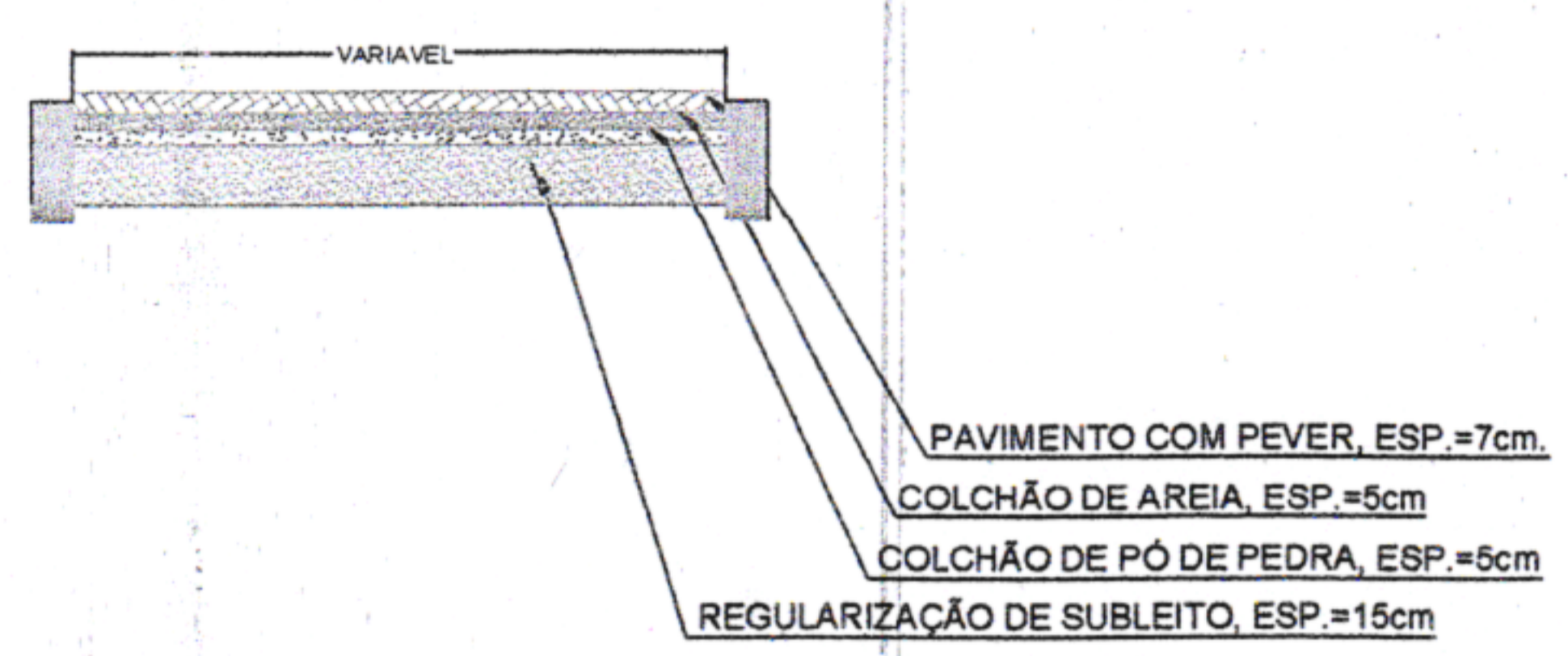

**LEGENDA**

- ÁRVORE
- EDIFICAÇÃO
- MEIO FIO
- MURO
- POSTE-BT
- CAIXA PLUV.
- CERCA
- MURO DE ARRIMO

- MEIO FIO PROJETADO
- EIXO PROJETADO
- CANALETA PROJETADO
- CAIXAS PROJETADO



**PREFEITURA MUNICIPAL DE SÃO LOURENÇO DA MATA**

**SECRETARIA DE INFRAESTRUTURA**

**OBRA: EXECUÇÃO DE CAPEAMENTO ASFÁLTICO EM DIVERSAS RUAS DE SÃO LOURENÇO DA MATA - PE.**

**LOCALIDADE: RUA NOVA, TIÚMA, SÃO LOURENÇO DA MATA/PE.**

CONTEÚDO: PLANTA BAIXA		Nº DA PRANCHA: <b>01/02</b>
DATA: MAI/2024	ESCALA: INDICADAS	RESPONSÁVEL TÉCNICO: JADE SANTOS LIRA SOARES - CAU: 00A167601-6/PE

LOMBADA:

REPRESENTAÇÃO CORTE:

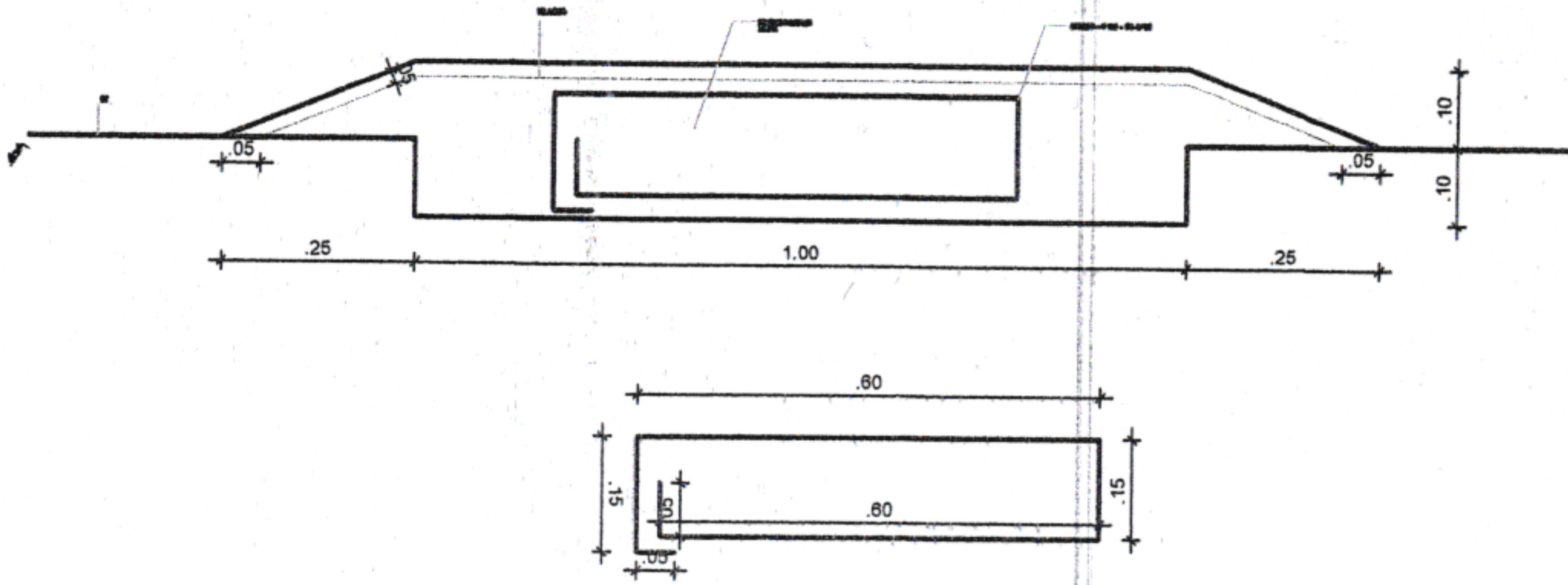

REPRESENTAÇÃO PLANTA BAIXA:



OBS GERAL: A CADA 50M

ÇO DA MATA

DA MATA - PE.

CONTEÚDO:  
DETALHES SINALIZAÇÃO

RESPONSÁVEL TÉCNICO:

JADE SANTOS LIRA SOARES -  
CAU: 00A167601-6/PE

ESCALA:  
INDICADAS

DATA:  
MAI/2024

Nº DA PRANCHA:

02/02



SEÇÃO TÍPICA DA  
2ª TRAVESSA ALDERITA EVANGELISTA

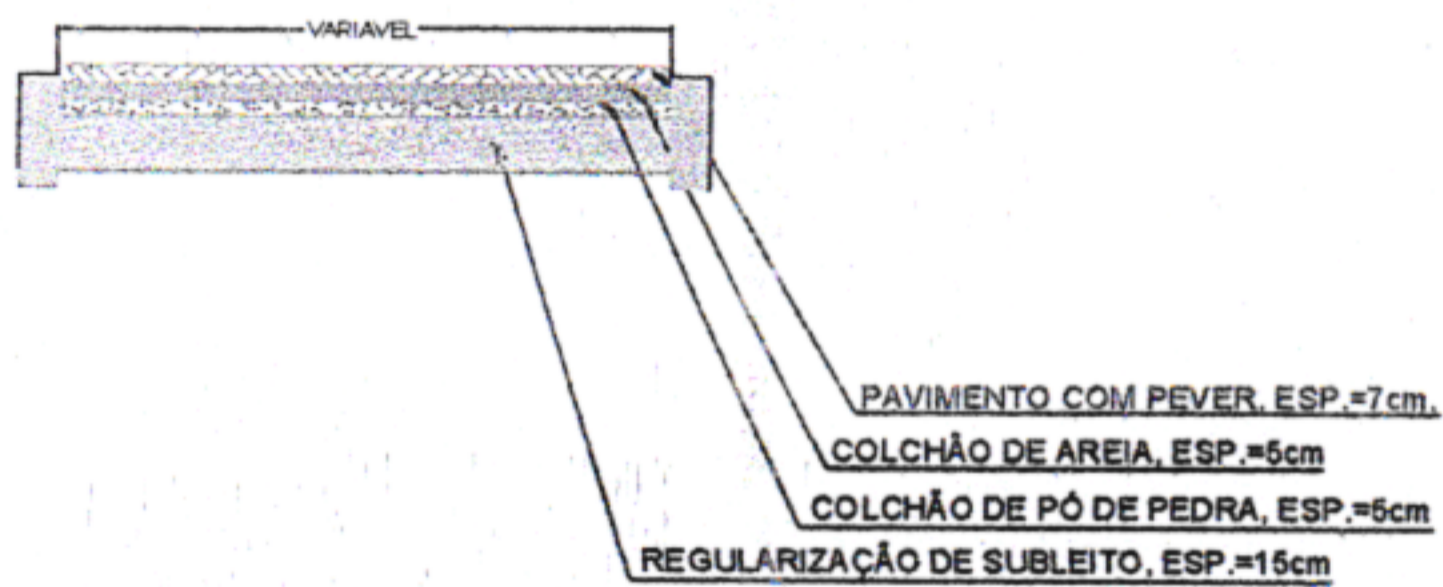

LEGENDA	
	ÁRVORE
	EDIFICAÇÃO
	MEIO FIO
	MURO
	POSTE-BT
	CAIXA PLUV.
	CERCA
	MURO DE ARRIMO

MEIO FIO PROJETADO

EIXO PROJETADO

CANALETA PROJETADO

CAIXAS PROJETADO



PREFEITURA MUNICIPAL DE SÃO LOURENÇO DA MATA  
SECRETARIA DE INFRAESTRUTURA

OBRA: EXECUÇÃO DE CAPEAMENTO ASFÁLTICO EM DIVERSAS RUAS  
DE SÃO LOURENÇO DA MATA - PE.

LOCALIDADE:  
RUA GUTENBERG I, UMUARAMA, SÃO LOURENÇO DA MATA/PE.

CONTEÚDO: PLANTA BAIXA

Nº DA PRANCHA:

DATA:  
MAI/2024

ESCALA:  
INDICADAS

RESPONSÁVEL TÉCNICO:  
JADE SANTOS LIRA SOARES -CAU: 00A167601-6/PE

01/02